



**PRO**<sup>TM</sup>

# Κατάλογος μετατροπών επαγγελματικών

Ford – Έκδοση 4

Παρακαλούμε, κατεβάστε για μια ιδανική οπτική εμπειρία.

## Transit Custom



# Εισαγωγή

Πολλοί πελάτες πηγαίνουν τα οχήματά τους σε άλλες εταιρείες εξυπηρέτησης μετά την πώληση για να τα προσαρμόσουν στις ανάγκες τους. Αν μπορούσαμε να ανταποκριθούμε καλύτερα σε αυτές τις ανάγκες, με προαιρετικές επιλογές που θα προσφέρει απευθείας η Ford, μπορούμε να απλοποιήσουμε αυτή τη διαδικασία και να περιορίσουμε τον χρόνο από την τοποθέτηση της παραγγελίας μέχρι να είναι το όχημα έτοιμο για χρήση.

Η παροχή αυτών των προαιρετικών επιλογών εξασφαλίζει ότι τα επαγγελματικά οχήματα της Ford θα παραμείνουν η καλύτερη πλατφόρμα για τις περίπλοκες και διαφορετικές ανάγκες σε μια ευρεία γκάμα εφαρμογών. Αποστολή μας είναι να κατανοήσουμε και να ικανοποιήσουμε τις ανάγκες των πελατών μας, για να τους παρέχουμε την καλύτερη υποστήριξη για τη συγκεκριμένη αλλά και τις μελλοντικές

## Βασικό όχημα

Επιλέξτε ένα όχημα για να δείτε τις επιλογές SVO που έχει.



Transit Custom

- Van



Tourneo Custom

# Ειδικες επιλογες οχημάτων

Κάντε κλικ σε ένα SVO για περισσότερες λεπτομέρειες

<p>Εξοπλισμός Ηλεκτρικής Παροχής &amp; Τροφοδοσίας</p> 	<p>Εξωτερικό</p> 	<p>Εσωτερικό</p> 	<p>Επιλογές Μετατροπής Blue Light</p> 
<p>Επιλογες Μετατροπης Σε Μεσα Μαζικης Μεταφορας Και Κινητα Γραφεια</p> 	<p>Επιλογές Μετατροπής Εργαστηρίου</p> 	<p>Επιλογές Μετατροπής Οχήματος Ταξί</p> 	<p>Επιλογές Μετατροπής Ψυγείου</p> 
<p>Επιλογες Ηλεκτρικων Οχηματων</p> 	<p>Επιλογες Μετατροπης Σε Οχημα Διανομης</p> 	<p>Επιλογές Μετατροπής Κινητικότητας</p> 	<p>Επιλογές Μετατροπής Τροχόσπιτου</p> 
<p>Επιλογές Μετατροπής Βοηθητικού Πακέτου</p> 			

## Εξοπλισμός Ηλεκτρικής Παροχής & Τροφοδοσίας

- Vehicle Integration System 2.0
- Αναγέννηση DPF Με Εντολή Του Χειριστή (Ocr)
- Διπλη Μπαταρία AGM H7
- Διπλη Μπαταρία AGM H8
- Εξυπνη Ασφαλειοθηκη
- Ηλεκτρικό Σύστημα Ρυμουλκούμενου
- Μονη Μπαταρία AGM H7
- Μονη Μπαταρία AGM H8
- Προσθετη Υποδοχη Καυσιμου
- Σύστημα Ελεγχου Στροφων Κινητηρα



## Vehicle Integration System 2.0

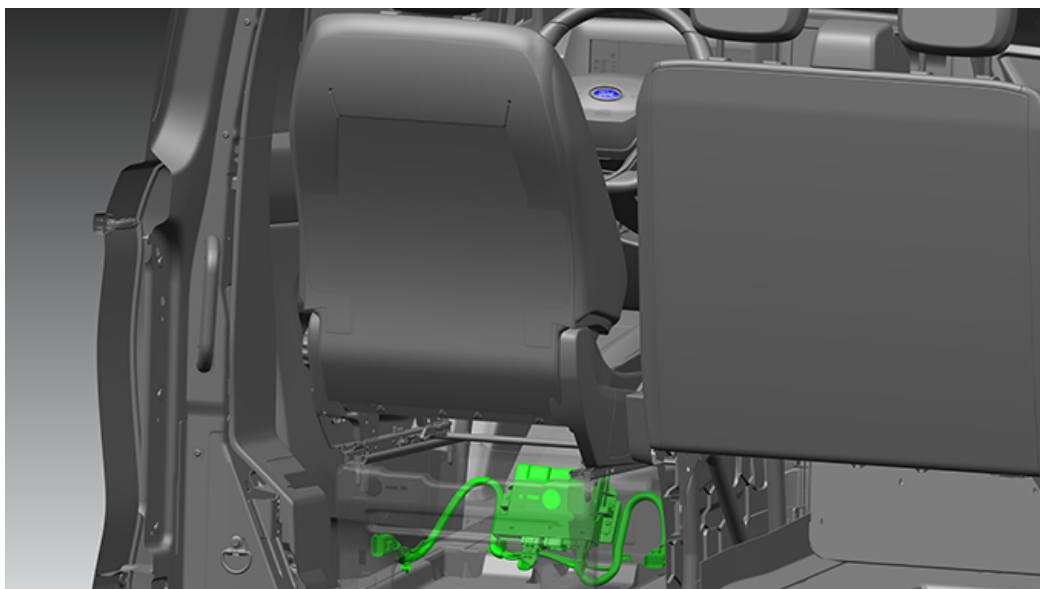

### περισσότερες πληροφορίες.

- Το πακέτο διατίθεται πλήρες, με προεγκατεστημένη τη μονάδα ελέγχου, βάση στήριξης και καλωδίωση σύνδεσης. Η καλωδίωση για την υπερκατασκευή περιλαμβάνεται, με κομμένα άκρα καλωδίων, στο ντουλάπι του ταμπλό.

Σύστημα ενσωμάτωσης υπερκατασκευής για προγραμματιζόμενο έλεγχο του σήματος επικοινωνίας εισόδου/εξόδου στο δίκτυο CAN του οχήματος. Η μονάδα χρησιμοποιεί την οθόνη του SYNC για τον έλεγχο και την παρακολούθηση του τροποποιημένου εξοπλισμού του οχήματος. Το Logic Tool επιτρέπει στα συνεργεία μετατροπής να διαμορφώσουν τη μονάδα και να ενεργοποιήσουν νέες δυνατότητες για το τροποποιημένο όχημα, ακόμα και αν δεν διαθέτουν προγραμματιστική εμπειρία (περισσότερες πληροφορίες στο BEMM).

#### Σημείωση:

Για περισσότερες πληροφορίες ανατρέξτε στο εγχειρίδιο τοποθέτησης αμαξωμάτων και εξοπλισμού της Ford (Body and Equipment Mounting Manual ή BEMM).

**Διαθεσιμότητα στις αγορές:** GREECE

**Κωδικός εξοπλισμού:** JRSAB

**Διατίθεται στα μοντέλα:** Transit Custom, Tourneo Custom

### Χαρακτηριστικά και πλεονεκτήματα:

- 16 x ψηφιακές εισοδοί
- 8 x αναλογικές εισοδοί
- 6 x εναλλασσόμενες έξοδοι 5 A – ελέγχονται από την οθόνη του SYNC για την εναλλαγή εξοπλισμού έως 5 A (φάροι, φωτισμός, απομονωτές κλπ.)
- 2 x εναλλασσόμενες έξοδοι 10 A – ελέγχονται από την οθόνη του SYNC για την εναλλαγή εξοπλισμού έως 10 A (μπάρες φωτισμού, αντλίες, μετατροπείς ρεύματος κλπ.)
- 4 x έξοδοι εναλλασσόμενης πολικότητας H-Bridge 5 A – για παροχή ρεύματος έως 5 A
- 10 x εναλλασσόμενες έξοδοι βάσης PWM δεξιά/αριστερά – για χρήση όταν προστίθενται πρόσθετα ρελέ για απαιτήσεις εναλλασσόμενης παροχής ρεύματος άνω των 10 A
- Επικοινωνία του οχήματος (μόνο για ανάγνωση) – πρόσβαση σε μια σειρά από σήματα CAN του οχήματος για την υποστήριξη μετατροπών στο όχημα
- Ιδιωτικό CAN – J1939

## Αναγέννηση DPF Με Εντολή Του Χειριστή (Ocr)



Η επιλογή αυτή συνιστάται για οχήματα diesel που χρησιμοποιούνται κυρίως για σύντομες διαδρομές ή λειτουργούν πολύ στο ρελαντί, ώστε να μπορεί ο οδηγός να ενεργοποιεί χειροκίνητα την αναγέννηση του φίλτρου DPF όταν το όχημα είναι ακίνητο με τον κινητήρα σε λειτουργία – η διαδικασία χρειάζεται 10 με 20 λεπτά. Ο πίνακας οργάνων ειδοποιεί τότε χρειάζεται κύκλος αναγέννησης.

Συνιστάται για οχήματα diesel που χρησιμοποιούνται κυρίως για σύντομες διαδρομές ή παρατεταμένη λειτουργία στο ρελαντί.

**Διαθεσιμότητα στις αγορές:** GREECE

**Κωδικός εξοπλισμού:** A6YAB

**Διατίθεται στα μοντέλα:** Transit Custom, Tourneo Custom

### Δεν διατίθεται σε:

- Αμιγώς ηλεκτρικό (BEV)

## Διπλη Μπαταρία AGM H7

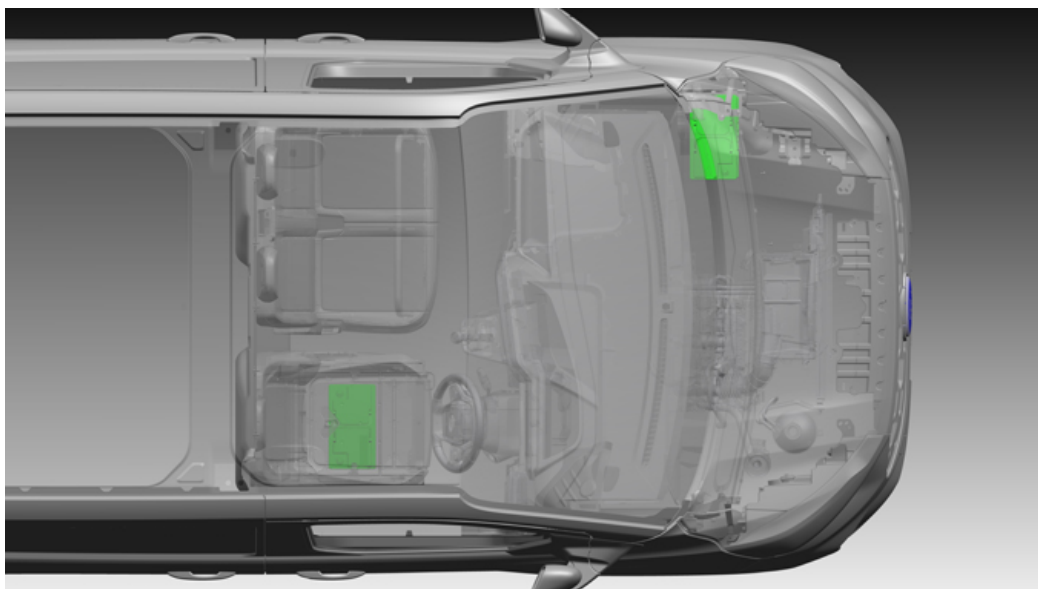

Μπαταρίες βαθύς κύκλου 2 x 80 Ah AGM H7 (~2 kWh) τη βασική μπαταρία στο διαμέρισμα του κινητήρα και τη βοηθητική στη βάση του καθίσματος του οδηγού.

**Διαθεσιμότητα στις αγορές:** GREECE

**Κωδικός εξοπλισμού:** HTAAC

**Διατίθεται στα μοντέλα:** Transit Custom, Tourneo Custom

## Διπλη Μπαταρία AGM H8

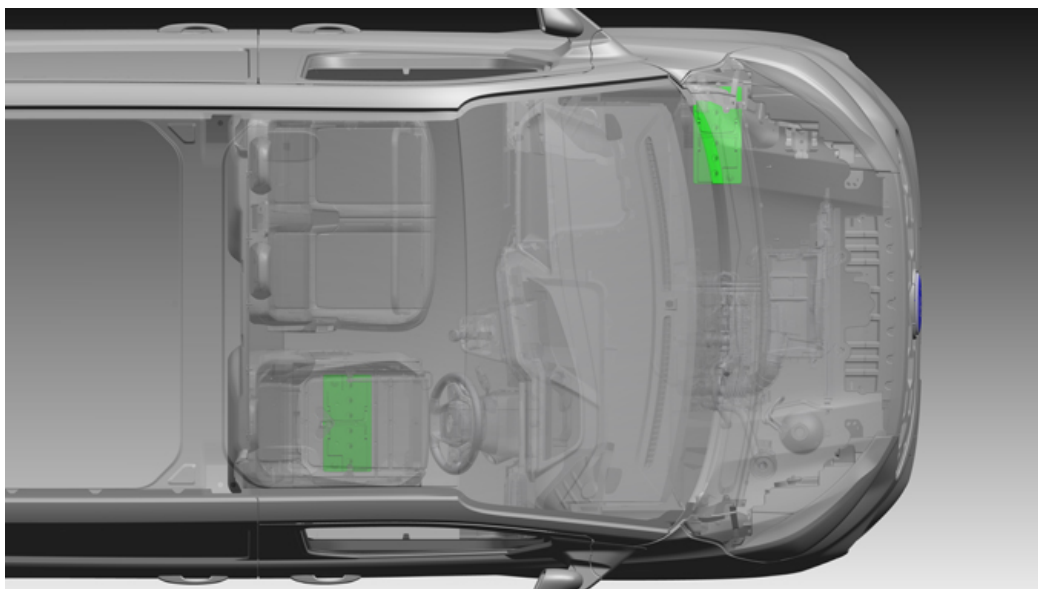

2 x μπαταρίες AGM H8 95 Ah (~2,4 kWh)

Είναι κατάλληλες για οχήματα που χρειάζονται παροχή ρεύματος υψηλότερη από τη βασική μπαταρία, με τον κινητήρα εκτός λειτουργίας. Για παράδειγμα, μετατροπές που περιλαμβάνουν συστήματα τηλεματικής / παρακολούθησης.

**Διαθεσιμότητα στις αγορές:** GREECE

**Κωδικός εξοπλισμού:** HTAAZ

**Διατίθεται στα μοντέλα:** Transit Custom, Tourneo Custom

## Εξυπνη Ασφαλειοθηκη

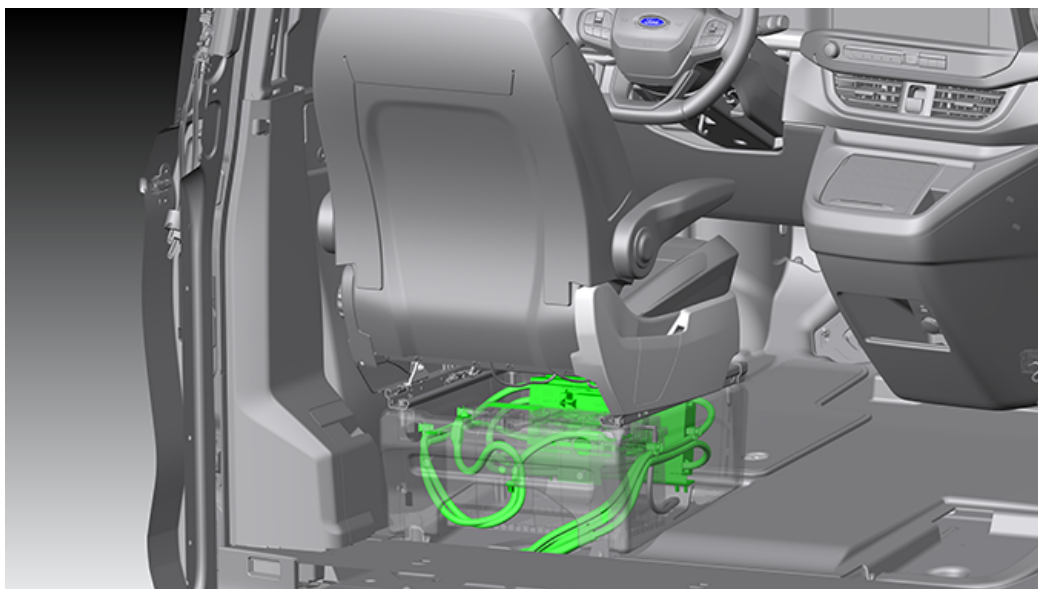

Ειδικά για μετατροπές στις οποίες τοποθετείται πρόσθετος εξοπλισμός που απαιτεί ξεχωριστή παροχή ρεύματος με προστασία. Η έξυπνη ασφαλειοθήκη συνδυάζει πολλαπλές δυνατότητες σε μία εξυπηρετική επιλογή, όπως ασφαλειοθήκη υψηλής έντασης ρεύματος, σύστημα προστασίας της μπαταρίας και διαιρούμενη φόρτιση (έως 3 μπαταρίες συνολικά).

Η μονάδα έχει δυνατότητα διαχείρισης παροχής ρεύματος υψηλής έντασης και παράλληλα επεξεργασίας σημάτων του οχήματος.

### Σημείωση:

Η μονάδα τοποθετείται στη βάση του καθίσματος του οδηγού. Συμβατή μόνο με μπαταρία H8 (μονή, διπλή, τριπλή).

**Διαθεσιμότητα στις αγορές:** GREECE

**Κωδικός εξοπλισμού:** JZXAD

**Διατίθεται στα μοντέλα:** Transit Custom, Tourneo Custom

### Περιλαμβάνει:

- Ασφαλειοθήκη με 8 εισόδους και 8 εξόδους
- Προγραμματιζόμενο σύστημα προστασίας της μπαταρίας
- Διαιρούμενη φόρτιση
- Παρακολούθηση της μπαταρίας

### Δεν διατίθεται με:

- Μετατροπέα ρεύματος 400 W
- Μπαταρία τυπικού φορτίου
- Μπαταρία H7

## Ηλεκτρικό Συστημα Ρυμουλκουμενου

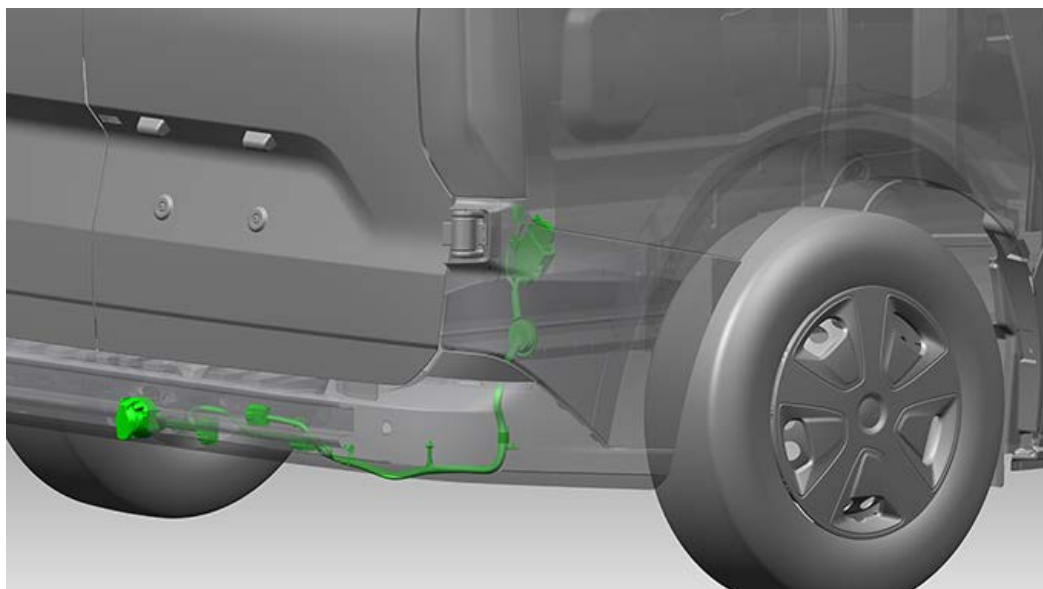

Η επιλογή αυτή περιλαμβάνει ηλεκτρική εγκατάσταση για ρυμουλκούμενο (καλωδίωση και φίσα) χωρίς να περιλαμβάνει κοτσαδόρο. Ικανοποιεί τις ανάγκες πελατών με συγκεκριμένο στόλο οχημάτων που τοποθετούν δικό τους κοτσαδόρο αλλά χρειάζονται καλωδίωση από το όχημα για φώτα και ηλεκτρονικά συστήματα, όπως το σύστημα ελέγχου αναδίπλωσης ρυμουλκούμενου Trailer Sway Control και το σύστημα σταθεροποίησης σε πλάγιο άνεμο Side Wind Mitigation. Περιλαμβάνει βάση στήριξης με υποδοχή 13 ακίδων.

### Σημείωση:

Προαιρετική επιλογή σε χαμηλωμένο πλαίσιο με καμπίνα

**Διαθεσιμότητα στις αγορές:** GREECE

**Κωδικός εξοπλισμού:** C1DAD

**Διατίθεται στα μοντέλα:** Transit Custom, Tourneo Custom

### Περιλαμβάνει:

- Φίσα και καλωδίωση χωρίς τον ίδιο τον κοτσαδόρο

### Δεν διατίθεται σε:

- Υβριδικά ηλεκτρικά οχήματα (PHEV)

## Μονη Μπαταρία AGM H7

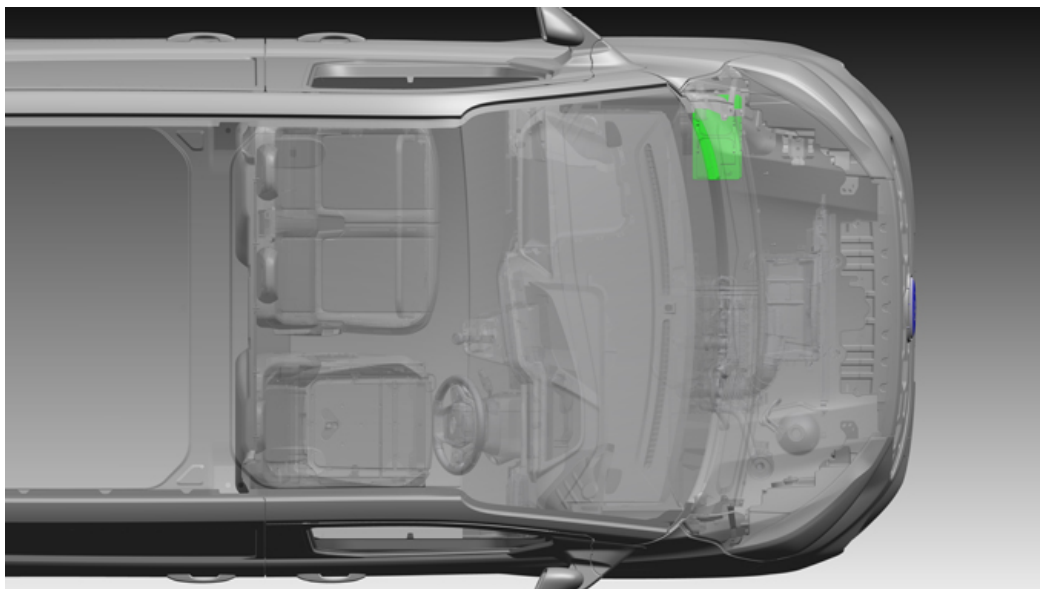

Τεχνολογία 1 x 75 Ah EFB (~0,9 kWh) ή 80 Ah AGM (~1 kWh) ανάλογα με την επιλεγμένη έκδοση οχήματος.

Βρίσκεται στο διαμέρισμα του κινητήρα.

**Διαθεσιμότητα στις αγορές:** GREECE

**Κωδικός εξοπλισμού:** HTAAB

**Διατίθεται στα μοντέλα:** Transit Custom, Tourneo Custom



## Μονη Μπαταρία AGM H8

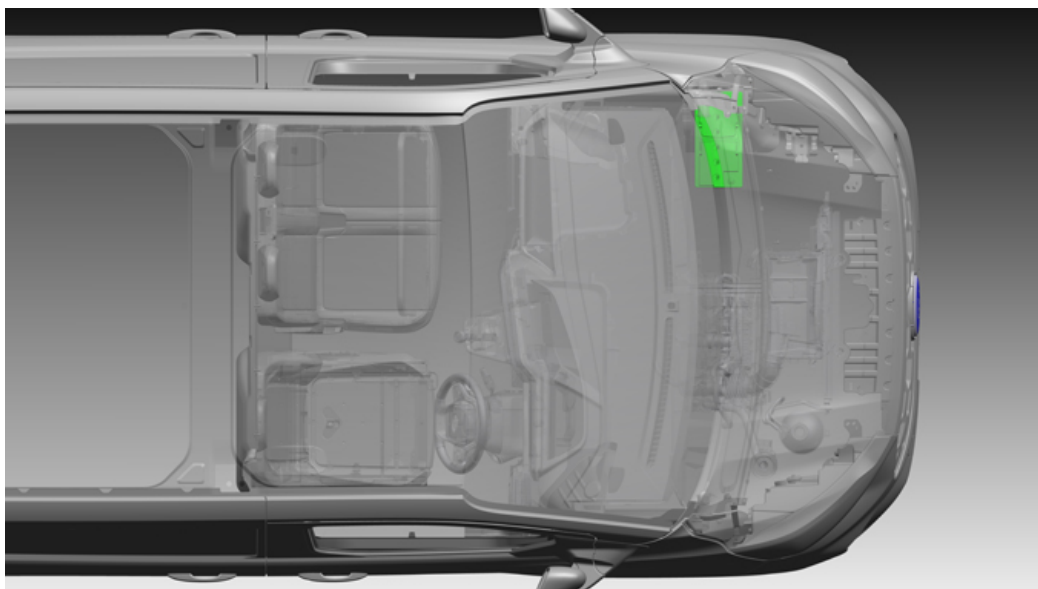

1 x μπαταρία AGM H8 95 Ah (1,2 kWh) τοποθετημένη στο διαμέρισμα του κινητήρα.

Είναι κατάλληλη για οχήματα που χρειάζονται παροχή ρεύματος υψηλότερη από τη βασική μπαταρία, με τον κινητήρα εκτός λειτουργίας. Για παράδειγμα, μετατροπές που περιλαμβάνουν συστήματα τηλεματικής / παρακολούθησης.

**Διαθεσιμότητα στις αγορές:** GREECE

**Κωδικός εξοπλισμού:** HTABG

**Διατίθεται στα μοντέλα:** Transit Custom, Tourneo Custom



## Πρόσθετη Υποδοχή Καυσίμου

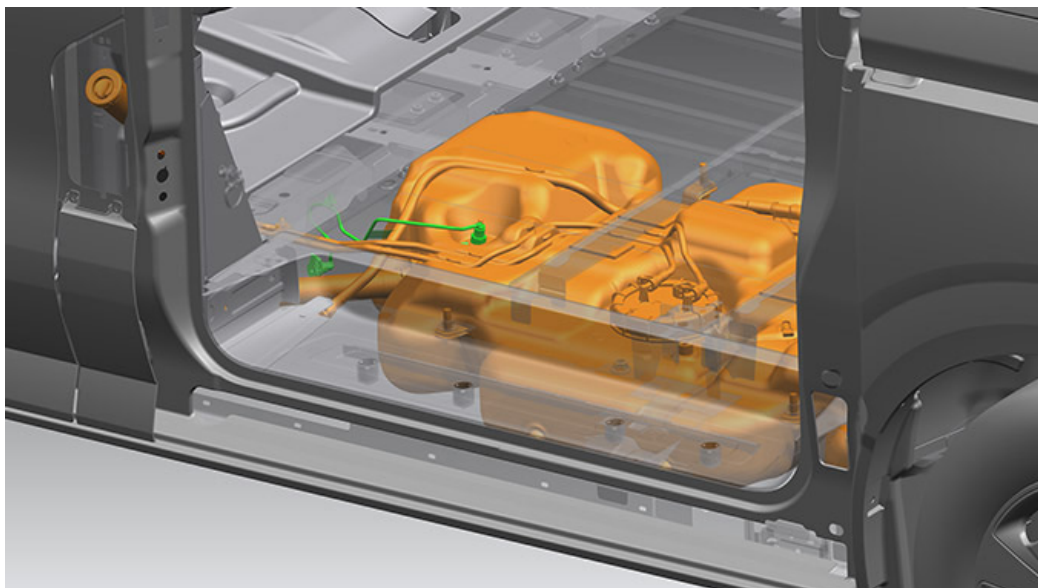

Η πρόσθετη υποδοχή καυσίμου προσφέρει μία γραμμή καυσίμου και αναμονή σύνδεσης από το ρεζερβουάρ για βοηθητικό εξοπλισμό όπως καλοριφέρ τρίτων κατασκευαστών.

Τοποθετείται με τυπικό θηλυκό σύνδεσμο TI LOCC QC 7.89 και συνιστάται η τοποθέτηση αρσενικού συνδέσμου 7.89 (κατασκευαστής: TI Automotive GmbH).

**Διαθεσιμότητα στις αγορές:** GREECE

**Κωδικός εξοπλισμού:** GB2AB

**Διατίθεται στα μοντέλα:** Transit Custom, Tourneo Custom

## Σύστημα Ελεγχου Στροφών Κινητήρα



Το σύστημα επιτρέπει τη λειτουργία του κινητήρα σε υψηλότερο ρελαντί. Η επιλογή αυτή χρησιμοποιείται για την ηλεκτρική τροφοδοσία ή τη μηχανική μετάδοση κίνησης για τη λειτουργία πρόσθετου εξοπλισμού.

**Διαθεσιμότητα στις αγορές:** GREECE

**Κωδικός εξοπλισμού:** DCNAB

**Διατίθεται στα μοντέλα:** Transit Custom, Tourneo Custom

### Διαθέτει 3 επιλογές λειτουργίας:

- Επιλογή 1: 3 ταχύτητες λειτουργίας (προεπιλεγμένες: 1100, 1600, 2030 στροφές), ρυθμίζεται
- Επιλογή 2: μεταβλητές στροφές
- Επιλογή 3: υψηλότερο ρελαντί

### Γενικές πληροφορίες

- Τύποι οχημάτων για τα οποία είναι κατάλληλη αυτή η επιλογή είναι, μεταξύ άλλων, ψυγεία και οχήματα εργασίας (UTV). Ο εξοπλισμός αυτός απαιτεί κιβώτιο ελέγχου από τρίτο προμηθευτή.
- Λεπτομέρειες για οποιαδήποτε από τις δύο λύσεις μπορείτε να βρείτε στο BEMM.

### Δεν διατίθεται σε:

- Ηλεκτρικά οχήματα (PHEV και BEV)

## Εξωτερικό

- Ειδικά Χρώματα
- Ενισχυμένη Αντικλεπτική Προστασία TVL™ Replock™
- Θωρακισμένες Κλειδαριές TVL™ Armourshell
- Θωρακισμένες Κλειδαριές TVL™ Armourshell Χωρού Φορτώσης
- Κλειδαριές Που Κλειδώνουν Αυτόματα Όταν Κλείνουν Οι Πορτές TVL™
- Μανδαλωτές Κλειδαριές Ασφαλείας TVL™
- Μανδαλωτές Κλειδαριές Ασφαλείας Χωρού Φορτώσης TVL™
- Σύστημα Διπλοκλειδώματος Καμπίνας TVL™

## Ειδικά Χρώματα



Κάποιοι πελάτες μπορεί να θέλουν να προσαρμόσουν το εξωτερικό του επαγγελματικού τους οχήματος Ford ανάλογα με την εικόνα της επιχείρησής τους. Η Ford διαθέτει πάνω από 100 ειδικά χρώματα αμαξώματος για επιλογή. Με τη βαφή του αμαξώματος σύμφωνα με τις υψηλότερες προδιαγραφές, το μόνο που έχουν να κάνουν οι πελάτες είναι να προσθέσουν το λογότυπο και την επιγραφή τους.

Για να ενημερωθείτε για τη γκάμα διαθέσιμων χρωμάτων SVO, επικοινωνήστε με το δίκτυο της Ford.

Ισχύουν οι παρακάτω ελάχιστες ποσότητες παραγγελίας:  
Transit Connect: Τουλάχιστον 14 ή χρηματική επιβάρυνση  
E-Transit: Διατίθενται τα ειδικά χρώματα (SVO) για Transit  
Ranger: Τουλάχιστον 50 ή χρηματική επιβάρυνση  
Άλλα: κανένας περιορισμός

**Σημείωση:**

Η διαθεσιμότητα των χρωμάτων και ο χρόνος παράδοσης μπορεί να διαφέρει από αγορά σε αγορά.

**Διαθεσιμότητα στις αγορές:** Σε όλες τις αγορές

**Κωδικός εξοπλισμού:** Διάφοροι

**Διατίθεται στα μοντέλα:** Transit Custom, Tourneo Custom

## Ενισχυμένη Αντικλεπτική Προστασία TVL™ Replock™

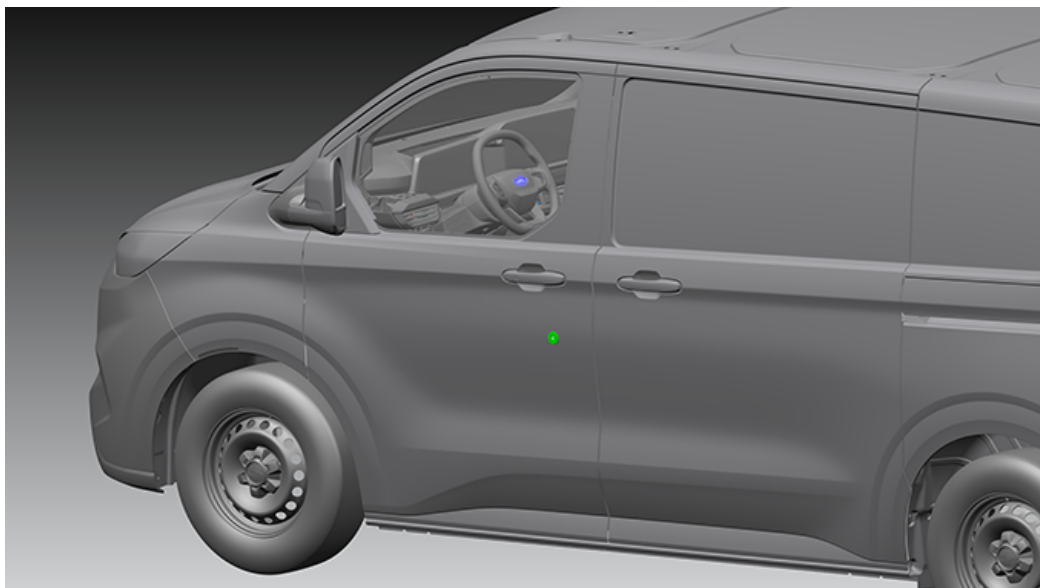

Το σύστημα ενισχυμένης αντικλεπτικής προστασίας RepLock™, το οποίο διατίθεται από την κορυφαία στην αγορά εταιρεία TVL™, αντικαθιστά την τυπική κλειδαριά στην πόρτα του οδηγού με ειδικό πατενταρισμένο κύλινδρο υψηλής ασφαλείας.

Κατασκευασμένο από ανοξείδωτο χάλυβα υψηλής ποιότητας δεν επιτρέπει σε κάποιον να ανοίξει την πόρτα του οδηγού και να αποκτήσει πρόσβαση στο όχημα.

**Διαθεσιμότητα στις αγορές:** GREECE

**Κωδικός εξοπλισμού:** AAKBA

**Διατίθεται στα μοντέλα:** Transit Custom, Tourneo Custom



## Θωρακισμένες Κλειδαριές TVL™ Armourshell

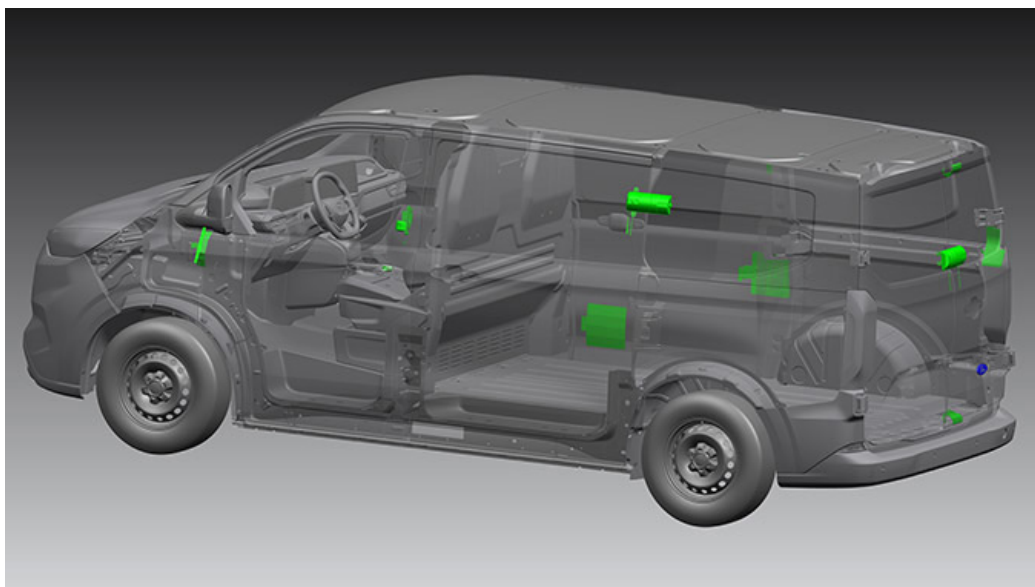

Οι θωρακισμένες κλειδαριές ArmourShell της κορυφαίας εταιρείας TVL™ τοποθετούνται εργοστασιακά και ενισχύουν την ασφάλεια του οχήματος με 5 τρόπους:

- Το σύστημα RepLock™ δεν επιτρέπει παραβίαση της πόρτας του οδηγού.
- Το σύστημα διπλοκλειδώματος στις εμπρός πόρτες περιλαμβάνει ανεξάρτητες κλειδαριές που κλειδώνουν την πόρτα με έναν πείρο στην κολώνα Β.
- Οι θωρακίσεις ArmourShell αποτελούν την πιο στιβαρή επιλογή αντικλεπτικής προστασίας με συμπλεκόμενο κέλυφος και κοχλιωτό μηχανισμό στήριξης που αποτρέπει και οπτικά την απόπειρα παραβίασης.
- Όλες οι κλειδαριές του χώρου φόρτωσης είναι θωρακισμένες για προστασία από εξωτερική απόπειρα παράκαμψης του μηχανισμού.
- Προστατευτικά καλωδίωσης κλειδώματος σε πόρτες καμπίνας και πίσω πόρτες φόρτωσης δεν επιτρέπουν παραβίαση των καλωδίων για πρόσβαση στο όχημα.

**Διαθεσιμότητα στις αγορές:** GREECE

**Κωδικός εξοπλισμού:** AAKAE

**Διατίθεται στα μοντέλα:** Transit Custom

### Περιλαμβάνει:

- Αντιδιαρρηκτικές κλειδαριές RepLock™ στις εμπρός πόρτες
- Προστατευτικά καλωδίωσης κλειδώματος στις εμπρός πόρτες
- Διπλό κλειδώμα στις εμπρός πόρτες (οδηγού και συνοδηγού)
- Προστατευτικά καλωδίωσης κλειδώματος στις πίσω πόρτες φόρτωσης
- Θωράκιση κλειδαριών (πλαϊνές πόρτες φόρτωσης, πίσω πόρτες φόρτωσης)

### Δεν διατίθεται με:

- Ηλεκτρική πλαϊνή πόρτα φόρτωσης
- Παράθυρα στη 2η σειρά στο Transit Custom
- Σύστημα προστασίας από υπερφόρτωση (OBS)
- Ηλεκτρονικά πάνελ υψηλής διακριτότητας

## Θωρακισμένες Κλειδαριές TVL™ Armourshell Χωρου Φορτώσης

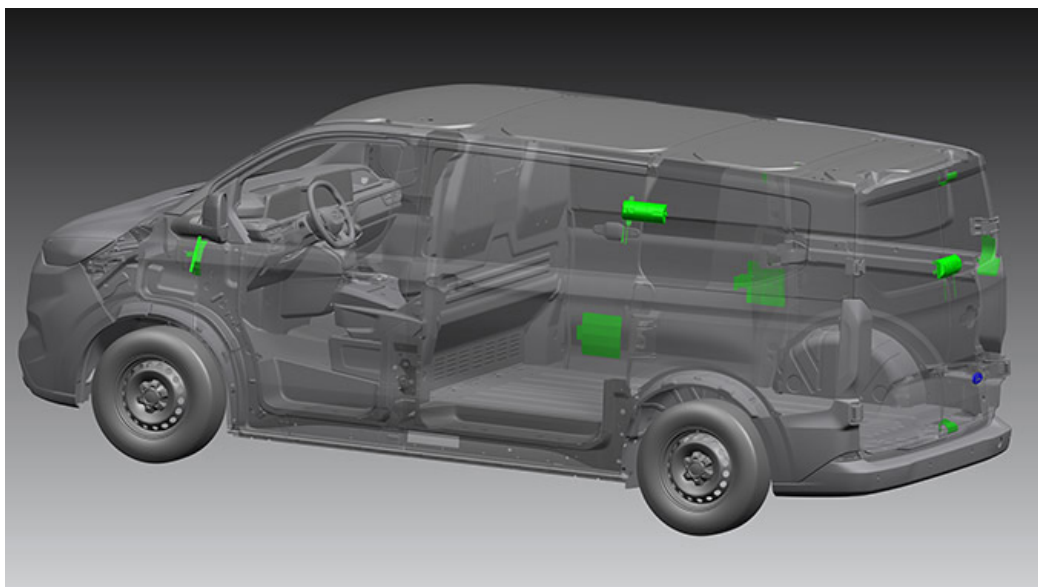

Θωρακισμένες κλειδαριές ασφαλείας ArmourShell της κορυφαίας εταιρείας TVL™ που τοποθετούνται εργοστασιακά ενισχύουν την ασφάλεια του χώρου φόρτωσης με ειδικές μηχανικές κλειδαριές.

- Το σύστημα RepLock™ δεν επιτρέπει παραβίαση της πόρτας του οδηγού.
- Οι θωρακίσεις ArmourShell αποτελούν την πιο στιβαρή επιλογή αντικλεπτικής προστασίας με συμπλεκόμενο κέλυφος και κοχλιωτό μηχανισμό στήριξης που αποτρέπει και οπτικά την απόπειρα παραβίασης.
- Όλες οι κλειδαριές του χώρου φόρτωσης είναι θωρακισμένες για προστασία από εξωτερική απόπειρα παράκαμψης του μηχανισμού.
- Προστατευτικά της καλωδίωσης σε πόρτες καμπίνας και πίσω πόρτες φόρτωσης δεν επιτρέπουν παραβίαση των καλωδίων για πρόσβαση στο όχημα.

**Διαθεσιμότητα στις αγορές:** GREECE

**Κωδικός εξοπλισμού:** AAKAH

**Διατίθεται στα μοντέλα:** Transit Custom

### Περιλαμβάνει:

- Αντιδιαρρηκτικές κλειδαριές RepLock™ στις εμπρός πόρτες
- Προστατευτικά καλωδίωσης κλειδώματος στις εμπρός πόρτες
- Θωράκιση κλειδαριών (πλαϊνές πόρτες φόρτωσης, πίσω πόρτες φόρτωσης)
- Προστατευτικά καλωδίωσης κλειδώματος στις πίσω πόρτες φόρτωσης

### Δεν διατίθεται με:

- Ηλεκτρική πλαϊνή πόρτα φόρτωσης
- Παράθυρα στη 2η σειρά/στις πίσω πόρτες φόρτωσης στο Transit Custom
- Πίσω πόρτα φόρτωσης ανοιγόμενη προς τα πάνω

# Κλειδαριές Που Κλειδώνουν Αυτοματα Όταν Κλείνουν Οι Πορτες TVL™

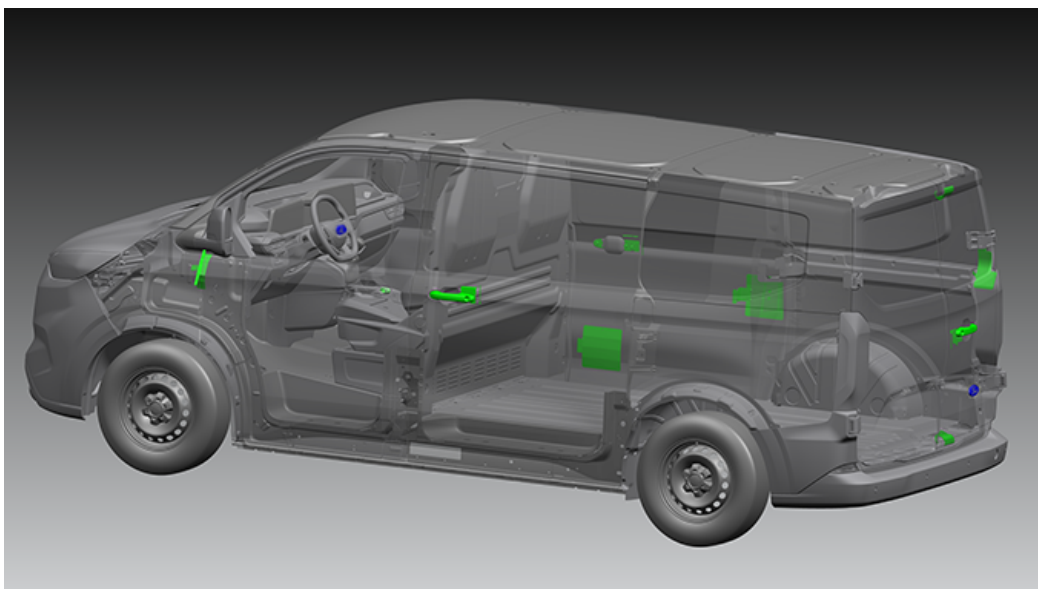

Οι κλειδαριές ασφαλείας της κορυφαίας εταιρείας TVL™ τοποθετούνται εργοστασιακά και ενισχύουν την ασφάλεια του οχήματος με 4 τρόπους:

- Το σύστημα RepLock™ δεν επιτρέπει παραβίαση της πόρτας του οδηγού.
- Όλες οι κλειδαριές στις πόρτες του χώρου φόρτωσης κλειδώνουν αυτόματα όταν κλείνουν με δύναμη.
- Όλες οι κλειδαριές του χώρου φόρτωσης είναι θωρακισμένες για προστασία από εξωτερική απόπειρα παράκαμψης του μηχανισμού.
- Προστατευτικά της καλωδίωσης δεν επιτρέπουν παραβίαση των καλωδίων για πρόσβαση στο όχημα.

Είναι σχεδιασμένες για ταχυμεταφορές, κλειδώνοντας αυτόματα κάθε φορά που βγαίνει ο οδηγός, επιταχύνοντας την έξοδο από το όχημα και αυξάνοντας την παραγωγικότητά του.

**Διαθεσιμότητα στις αγορές:** GREECE

**Κωδικός εξοπλισμού:** AAKAC

**Διατίθεται στα μοντέλα:** Transit Custom

## Περιλαμβάνει:

- Αντιδιρρηκτικές κλειδαριές RepLock™ στις εμπρός πόρτες
- Προστατευτικά καλωδίωσης κλειδώματος στις εμπρός πόρτες
- Προστατευτικά καλωδίωσης κλειδώματος στις πίσω πόρτες φόρτωσης ή πίσω πόρτα φόρτωσης ανοιγόμενη προς τα πάνω
- Θωράκιση κλειδαριών (πλαϊνές πόρτες φόρτωσης, πίσω πόρτες ή πίσω πόρτα φόρτωσης ανοιγόμενη προς τα πάνω)
- Λαβές που κλειδώνουν αυτόματα κλείνοντας τις πόρτες (πλαϊνές πόρτες φόρτωσης και πίσω πόρτες φόρτωσης)

## Δεν διατίθεται με:

- Σύστημα προστασίας από υπερφόρτωση (OBS)



## Μανδαλωτές Κλειδαριές Ασφαλείας TVL™

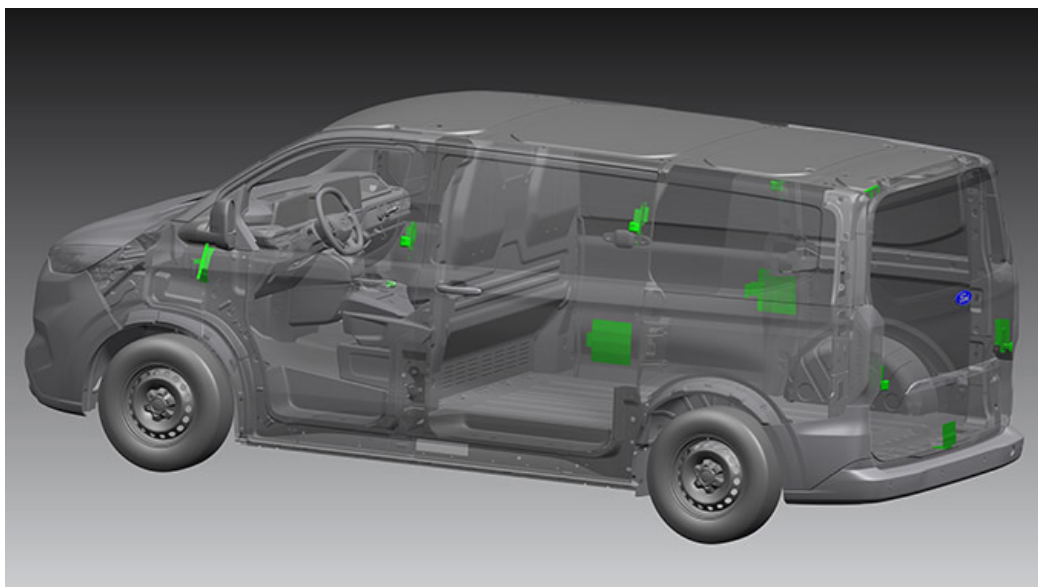

Οι μανδαλωτές κλειδαριές ασφαλείας της κορυφαίας εταιρείας TVL™ τοποθετούνται εργοστασιακά και ενισχύουν την ασφάλεια του οχήματος με 5 τρόπους:

- Το σύστημα RepLock™ δεν επιτρέπει διάρρηξη της πόρτας του οδηγού και τοποθετείται από το εργοστάσιο αντικαθιστώντας την αρχική κλειδαριά.
- Το σύστημα διπλοκλειδώματος στις εμπρός πόρτες περιλαμβάνει κλειδαριές που λειτουργούν ανεξάρτητα και κλειδώνουν την πόρτα με έναν πείρο στην κολώνα B.
- Μανδαλωτές κλειδαριές τοποθετημένες σε όλες τις πόρτες του χώρου φόρτωσης κλειδώνουν κάθε πόρτα στην αντίστοιχη κολώνα με τη βοήθεια ενός μάνδαλου υψηλής αντοχής, ενισχύοντας την προστασία του χώρου φόρτωσης.
- Όλες οι κλειδαριές του χώρου φόρτωσης είναι θωρακισμένες για προστασία από εξωτερική απόπειρα παράκαμψης του μηχανισμού.
- Προστατευτικά καλωδίωσης κλειδώματος σε πόρτες καμπίνας και πίσω πόρτες ή πίσω πόρτα φόρτωσης ανοιγόμενη προς τα πάνω δεν επιτρέπουν παραβίαση των καλωδίων για πρόσβαση στο όχημα.

**Διαθεσιμότητα στις αγορές:** GREECE

**Κωδικός εξοπλισμού:** AAKAD

**Διατίθεται στα μοντέλα:** Transit Custom

### Περιλαμβάνει:

- Αντιδιάρρηκτικές κλειδαριές RepLock™ στις εμπρός πόρτες
- Προστατευτικά καλωδίωσης κλειδώματος στις εμπρός πόρτες
- Διπλό κλείδωμα στις εμπρός πόρτες (οδηγού και συνοδηγού)
- Προστατευτικά καλωδίωσης κλειδώματος στις πίσω πόρτες φόρτωσης ή πίσω πόρτα φόρτωσης ανοιγόμενη προς τα πάνω
- Θωράκιση κλειδαριών (πλαϊνές πόρτες φόρτωσης, πίσω πόρτες ή πίσω πόρτα φόρτωσης ανοιγόμενη προς τα πάνω)
- Μανδαλωτές κλειδαριές (πλαϊνές πόρτες φόρτωσης και πίσω πόρτες φόρτωσης ή πίσω πόρτα φόρτωσης ανοιγόμενη προς τα πάνω)

### Δεν διατίθεται με:

- Ηλεκτρική πλαϊνή πόρτα φόρτωσης
- Παράθυρα στη 2η σειρά στο Transit Custom
- Σύστημα προστασίας από υπερφόρτωση (OBS)

## Μανδαλωτές Κλειδαριές Ασφαλείας Χωρου Φορτώσης TVL™

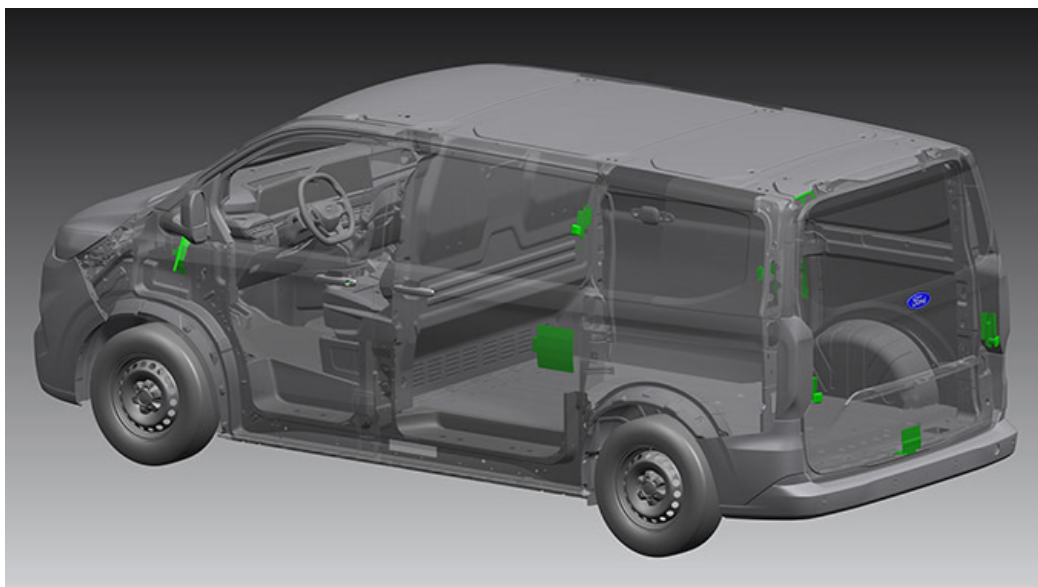

Μανδαλωτές κλειδαριές ασφαλείας της κορυφαίας εταιρείας TVL™ που τοποθετούνται εργοστασιακά και ενισχύουν την ασφάλεια του χώρου φόρτωσης με ειδικές μηχανικές κλειδαριές.

- Το σύστημα RepLock™ δεν επιτρέπει παραβίαση της πόρτας του οδηγού.
- Μανδαλωτές κλειδαριές τοποθετημένες σε όλες τις πόρτες του χώρου φόρτωσης κλειδώνουν κάθε πόρτα στην αντίστοιχη κολώνα με τη βοήθεια ενός μάνδαλου υψηλής αντοχής.
- Προστατευτικά της καλωδίωσης σε πόρτες καμπίνας και πίσω πόρτες ή πίσω πόρτα φόρτωσης ανοιγόμενη προς τα πάνω δεν επιτρέπουν παραβίαση των καλωδίων για πρόσβαση στο όχημα.

**Διαθεσιμότητα στις αγορές:** GREECE

**Κωδικός εξοπλισμού:** AAKAG

**Διατίθεται στα μοντέλα:** Transit Custom

### Περιλαμβάνει:

- Αντιδιαρρηκτικές κλειδαριές RepLock™ στις εμπρός πόρτες
- Προστατευτικά καλωδίωσης κλειδώματος στις εμπρός πόρτες
- Προστατευτικά καλωδίωσης κλειδώματος στις πίσω πόρτες φόρτωσης ή πίσω πόρτα φόρτωσης ανοιγόμενη προς τα πάνω
- Θωράκιση κλειδαριών (πλαϊνές πόρτες φόρτωσης, πίσω πόρτες ή πίσω πόρτα φόρτωσης ανοιγόμενη προς τα πάνω)
- Μανδαλωτές κλειδαριές (πλαϊνές πόρτες φόρτωσης και πίσω πόρτες φόρτωσης ή πίσω πόρτα φόρτωσης ανοιγόμενη προς τα πάνω)

### Δεν διατίθεται με:

- Ηλεκτρική πλαϊνή πόρτα φόρτωσης
- Παράθυρα στη 2η σειρά στο Transit Custom

## Σύστημα Διπλοκλειδώματος Καμπίνας TVL™

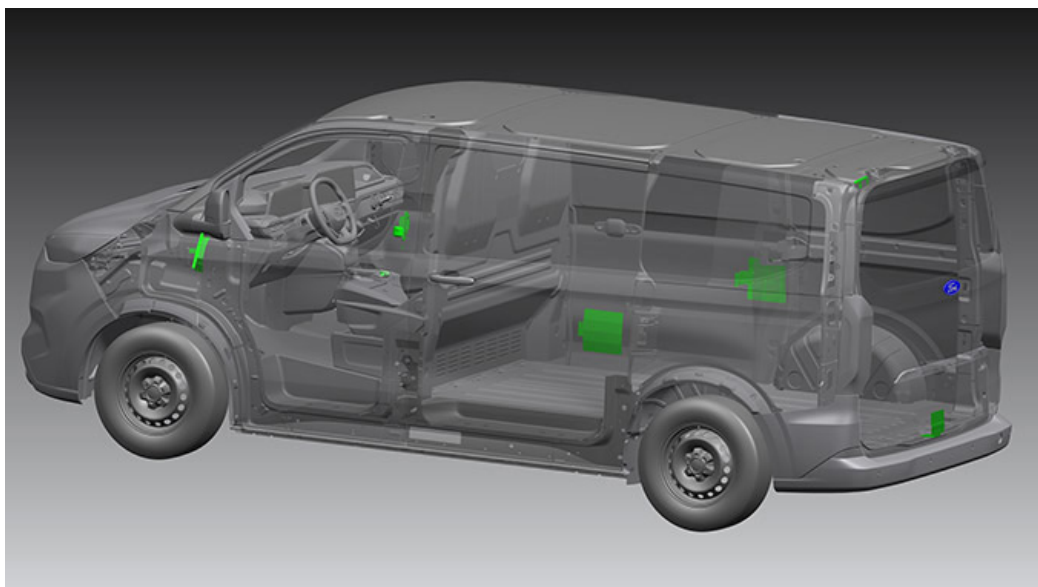

Το σύστημα διπλοκλειδώματος της καμπίνας από την κορυφαία εταιρεία TVL™ τοποθετείται εργοστασιακά και ενισχύει την ασφάλεια της καμπίνας με ειδικές μηχανικές κλειδαριές.

- Το σύστημα RepLock™ δεν επιτρέπει παραβίαση της πόρτας του οδηγού.
  - Οι κλειδαριές με σύστημα διπλοκλειδώματος λειτουργούν ανεξάρτητα και κλειδώνουν την πόρτα με έναν πείρο στην κολώνα B, προσφέροντας μεγαλύτερη αντικλεπτική προστασία και στις δύο εμπρός πόρτες.
  - Όλες οι κλειδαριές του χώρου φόρτωσης είναι θωρακισμένες για προστασία από εξωτερική απόπειρα παράκαμψης του μηχανισμού.
  - Προστατευτικά της καλωδίωσης σε εμπρός και πίσω πόρτες δεν επιτρέπουν παραβίαση των καλωδίων για πρόσβαση στο όχημα.
- Ο εξοπλισμός αυτός δεν μπορεί να αγοραστεί με κανένα άλλο πακέτο κλειδώματος. Ασφαλίζει τον χώρο της καμπίνας και παρέχει υψηλότερο επίπεδο αντικλεπτικής προστασίας για το υπόλοιπο όχημα.

**Διαθεσιμότητα στις αγορές:** GREECE

**Κωδικός εξοπλισμού:** AAKAF

**Διατίθεται στα μοντέλα:** Transit Custom

### Περιλαμβάνει:

- Αντιδιαρρηκτικές κλειδαριές RepLock™ στις εμπρός πόρτες
- Προστατευτικά καλωδίωσης κλειδώματος στις εμπρός πόρτες
- Διπλό κλείδωμα στις εμπρός πόρτες (οδηγού και συνοδηγού)
- Προστατευτικά καλωδίωσης κλειδώματος στις πίσω πόρτες φόρτωσης ή πίσω πόρτα φόρτωσης ανοιγόμενη προς τα πάνω
- Θωράκιση κλειδαριών (πλαϊνές πόρτες φόρτωσης, πίσω πόρτες φόρτωσης)

## Εσωτερικό

- Εξυπνος Ταχογραφος 4.0
- Σύστημα Ραφιών Βαν Sortimo™ Serviceline
- Σύστημα Ραφιών Βαν Sortimo™ Serviceline Lite
- Χωρίς Καθισμα Συνοδηγου (Front Seat Pack 12)

## Εξυπνος Ταχογραφος 4.0



Ο ταχογράφος καταγράφει χρόνο οδήγησης, διαλείμματα, διαστήματα ανάπαυσης και χρησιμοποιείται στα οχήματα επαγγελματικής χρήσης ή οχήματα προς ενοικίαση.

Ελέγξτε την κατά τόπους ισχύουσα νομοθεσία για συγκεκριμένες απαιτήσεις.

**Σημείωση:**

Ο εξοπλισμός αυτός διατίθεται μόνο με μηχανικό κιβώτιο ταχυτήτων στο Transit Custom.

**Διαθεσιμότητα στις αγορές:** GREECE

**Κωδικός εξοπλισμού:** HDKAD

**Διατίθεται στα μοντέλα:** Transit Custom, Tourneo Custom

# Σύστημα Ραφιών Βαν Sortimo™ Serviceline

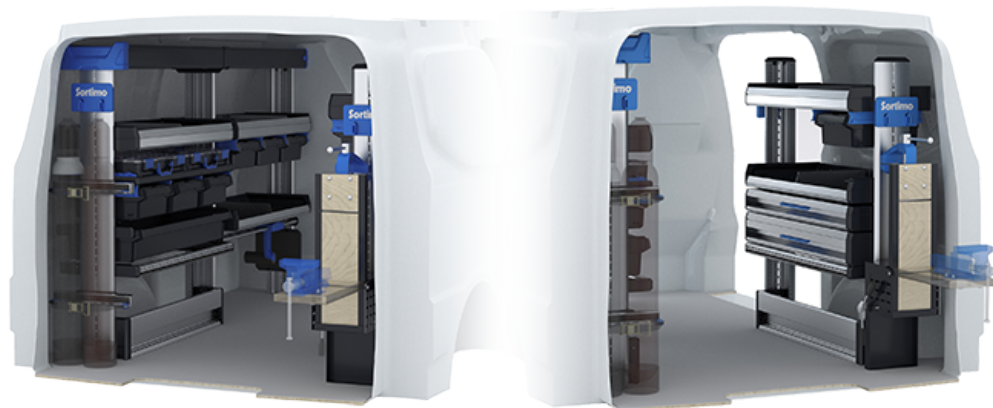

Η Sortimo™ διαθέτει προϊόντα υψηλής ποιότητας που σχεδιάζονται και κατασκευάζονται στη Γερμανία.

Αυτό το σύστημα ραφιών μειωμένου βάρους είναι σχεδιασμένο ως κινητό εργαστήριο.

Το σύστημα ραφιών Sortimo™ διατίθεται τοποθετημένο απευθείας από το εργοστάσιο, έτοιμο για δουλειά.

Πρόκειται για ένα σπονδυλωτό σύστημα που επιδέχεται προσθήκες που μπορείτε να προμηθευτείτε απευθείας από τα καταστήματα της Sortimo™.

**Διαθεσιμότητα στις αγορές:** GREECE

**Κωδικός εξοπλισμού:** AALA7

**Διατίθεται στα μοντέλα:** Transit Custom

## Χαρακτηριστικά και πλεονεκτήματα:

- Ολοκληρωμένη ετοιμοπαράδοτη λύση για τον πελάτη.
- Ένα παραστατικό που μπορεί να περιληφθεί στο πρόγραμμα χρηματοδότησης της Ford Credit.
- Καμία πρόσθετη μετατροπή (χρόνος παράδοσης).
- Έλεγχος crash-test που ικανοποιεί πλήρως την Ευρωπαϊκή νομοθεσία.
- Ποιοτική και ανθεκτική λύση μειωμένου βάρους.
- Εύκολη αφαίρεση και επανατοποθέτηση χωρίς καμία ζημιά στο όχημα.
- Εγγύηση 3 ετών για όλα τα προϊόντα Sortimo™.

### Περιλαμβάνει:

- Αντιολισθητική φαινολική επένδυση δαπέδου
- Σύστημα ραφιών βαν Sortimo™ SR5 και στις δύο πλευρές
- Επένδυση πλαϊνών τοιχωμάτων
- Φωριαμούς αποθήκευσης
- Ράφια με κιβώτια με φρένο
- Ανασυρόμενους δίσκους
- Εξαερισμό για τη μεταφορά φιαλών αερίου
- Χώρισμα ως βασικό εξοπλισμό
- Μία συρόμενη πόρτα φόρτωσης στην πλευρά του συνοδηγού
- Επένδυση τοιχωμάτων χώρου φόρτωσης
- Εσωτερικό αποθηκευτικό σύστημα οροφής πίσω

### Δεν διατίθεται για παραγγελία με:

- Στεγανοποιημένο δάπεδο φόρτωσης
- Πλαϊνές πόρτες φόρτωσης και στις δύο πλευρές
- Σύστημα θέρμανσης νερού πίσω
- Σύστημα κλιματισμού πίσω
- Σύστημα προστασίας από υπερφόρτωση (OBS)
- Εσωτερικές μπάρες οροφής (προαιρετικός εξοπλισμός μετά την πώληση)



## Σύστημα Ραφιών Ban Sortimo™ Serviceline Lite



Η Sortimo™ διαθέτει προϊόντα υψηλής ποιότητας που σχεδιάζονται και κατασκευάζονται στη Γερμανία. Αυτό το σύστημα ραφιών μειωμένου βάρους είναι σχεδιασμένο να παρέχει αποτελεσματική αποθήκευση σε ράφια. Το σύστημα ραφιών Sortimo™ διατίθεται τοποθετημένο απευθείας από το εργοστάσιο, έτοιμο για δουλειά.

Πρόκειται για ένα σπονδυλωτό σύστημα που επιδέχεται προσθήκες που μπορείτε να προμηθευτείτε απευθείας από τα καταστήματα της Sortimo™.

**Διαθεσιμότητα στις αγορές:** GREECE

**Κωδικός εξοπλισμού:** AALA6

**Διατίθεται στα μοντέλα:** Transit Custom

### Χαρακτηριστικά και πλεονεκτήματα:

- Ολοκληρωμένη ετοιμοπαράδοτη λύση για τον πελάτη.
- Ένα παραστατικό που μπορεί να περιληφθεί στο πρόγραμμα χρηματοδότησης της Ford Credit.
- Καμία πρόσθετη μετατροπή (χρόνος παράδοσης).
- Έλεγχος crash-test που ικανοποιεί πλήρως την Ευρωπαϊκή νομοθεσία.
- Ποιοτική και ανθεκτική λύση μειωμένου βάρους.
- Εύκολη αφαίρεση και επανατοποθέτηση χωρίς καμία ζημιά στο όχημα.
- Εγγύηση 3 ετών για όλα τα προϊόντα Sortimo™.

### Περιλαμβάνει:

- Χώρισμα ως βασικό εξοπλισμό
- Μία συρόμενη πόρτα φόρτωσης στην πλευρά του συνοδηγού
- Αντιολισθητική φαινολική επένδυση δαπέδου
- Ράφια με κιβώτια με φρένο
- Εξαρτήματα για μια ευρεία γκάμα εξοπλισμού
- Συρόμενη πόρτα φόρτωσης

### Δεν διατίθεται με:

- Δάπεδο φόρτωσης
- Επένδυση τοιχωμάτων χώρου φόρτωσης
- Αποθηκευτικό σύστημα οροφής πίσω
- Κιτ προστασίας χώρου φόρτωσης
- Air condition πίσω
- Καλοριφέρ πίσω
- Σύστημα προστασίας από υπερφόρτωση (OBS)
- Πλαϊνές πόρτες φόρτωσης και στις δύο πλευρές

## Χωρίς Καθισμα Συνοδηγου (Front Seat Pack 12)



Αφαιρείται το κάθισμα του συνοδηγού, αλλά διατηρείται η ζώνη ασφαλείας.

Η διάταξη αυτή χρησιμοποιείται από στόλους οχημάτων, όπως για ταχυδρομικές υπηρεσίες και υπηρεσίες παραδόσεων.

Κάθισμα οδηγού με 6 ρυθμίσεις και οσφυϊκή υποστήριξη, με επένδυση Trend.

Θερμαινόμενο κάθισμα σε Transit BEV και Transit Custom.

**Διαθεσιμότητα στις αγορές:** GREECE

**Κωδικός εξοπλισμού:** BVFDM

**Διατίθεται στα μοντέλα:** Transit Custom

### Διαθεσιμότητα

- Διατίθεται με σταθερό καλύβδινο χώρισμα (με ή χωρίς παράθυρο)
- Χωρίς χώρισμα (όπου επιτρέπεται)
- Διατίθεται με πλαστικό χώρισμα

### Δεν διατίθεται με:

- Διαμπερή θυρίδα φόρτωσης





## Επιλογές Μετατροπής Οχήματος Ταξί

- Εξοπλισμος Προετοιμασίας Ταξί – Χωρίς Καθίσματα Σε 2Η Και 3Η Σειρα
- Εξοπλισμος Προετοιμασίας Ταξί – Χωρίς Καθίσματα Στη 2Η Σειρα
- Πακετο Προετοιμασίας Ταξί – Χωρίς Καθίσματα 3ΗΣ Σειρας

## Εξοπλισμός Προετοιμασίας Ταξί – Χωρίς Καθίσματα Σε 2η Και 3η Σειρά

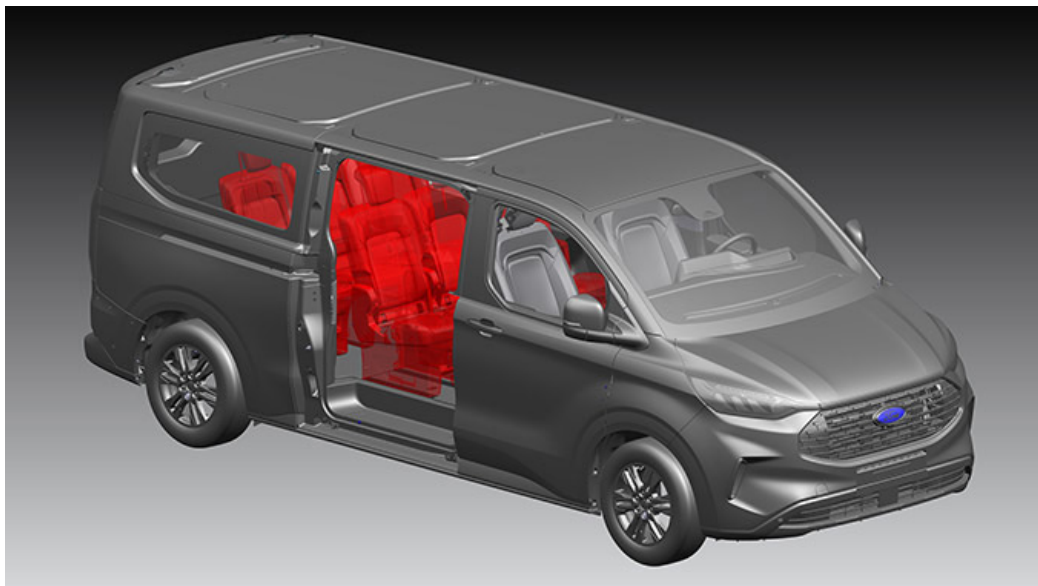

Το πακέτο είναι σχεδιασμένο για μετατροπή σε ταξί ή για αναπηρικό κάθισμα, που απαιτεί αφαίρεση των καθισμάτων της 2ης και της 3ης σειράς. Αφαιρούνται όλα τα πίσω καθίσματα και απομένουν μόνο τα καθίσματα οδηγού και συνοδηγού. Αφαιρείται, επίσης, η επένδυση του δαπέδου σε όλο το πίσω μέρος του οχήματος. Μόνο σε Tourneo και Kombi (μη ολοκληρωμένο όχημα για διαμόρφωση σε πολλαπλά στάδια).

### Σημείωση:

Απομένουν κενά στην επένδυση της οροφής εκεί που έχουν αφαιρεθεί οι ζώνες ασφαλείας της 3ης σειράς, επιτρέποντας στο συνεργείο μετατροπής να προσθέσει ειδικές ζώνες ασφαλείας ή να καλύψει τα κενά. Δεν υπάρχει επένδυση δαπέδου στο πίσω μέρος του οχήματος.

**Διαθεσιμότητα στις αγορές:** GREECE

**Κωδικός εξοπλισμού:** AALJ5

**Διατίθεται στα μοντέλα:** Transit Custom, Tourneo Custom

## Εξοπλισμός Προετοιμασίας Ταξί – Χωρίς Καθίσματα Στη 2η Σειρά

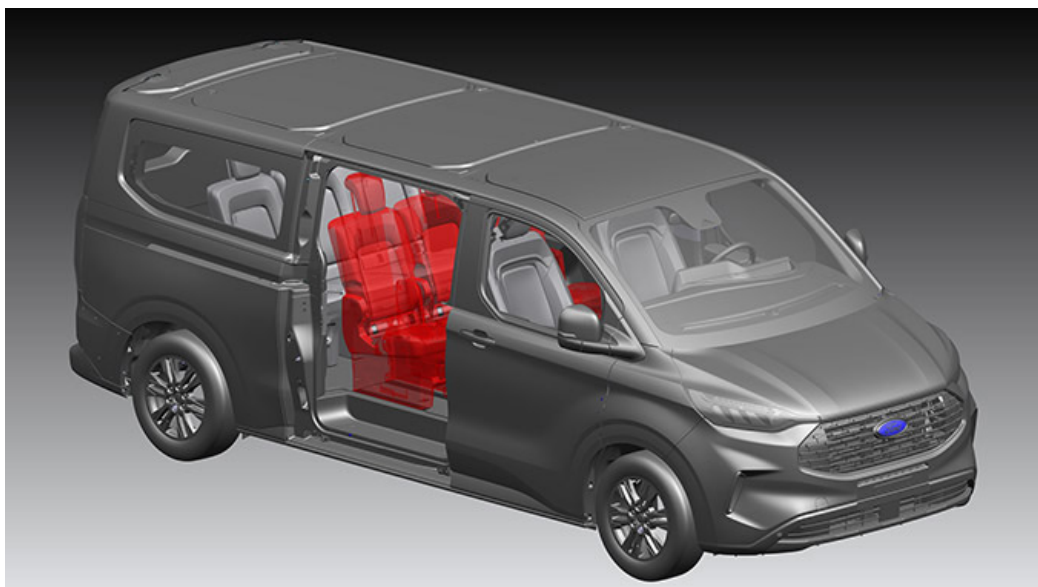

Αφαιρούνται τα καθίσματα και οι ζώνες ασφαλείας στη 2η σειρά. Στην 3η σειρά υπάρχουν ένα διπλό και ένα μονό κάθισμα, το κάλυμμα του δαπέδου παραμένει στη θέση του. Κατάλληλο για μετατροπή σε ταξί και μετατροπή για πρόσβαση αναπηρικού καθίσματος. Περιλαμβάνει την τοποθέτηση μονάδας κλιματισμού και εξαερισμού HVAC (Heating, Ventilation, Air Condition) πίσω από το μονό κάθισμα. (Ημιτελές όχημα – σε πολλαπλά στάδια)

**Σημείωση:**

Επιτρέπει στο συνεργείο μετατροπής να τοποθετήσει δικό του χώρισμα και πτυσσόμενα καθίσματα στη 2η σειρά.

**Διαθεσιμότητα στις αγορές:** GREECE

**Κωδικός εξοπλισμού:** AALEX

**Διατίθεται στα μοντέλα:** Tourneo Custom

## Πακέτο Προετοιμασίας Ταξί – Χωρίς Καθίσματα 3ης Σειράς



Σχεδιασμένο για μετατροπές ταξί ή αναπηρικού καθίσματος όπου απαιτείται περισσότερος χώρος στο πίσω μέρος του οχήματος για αποθήκευση ή πρόσβαση αναπηρικού καθίσματος.

Τα καθίσματα της 3ης σειράς αφαιρούνται (και οι ζώνες ασφαλείας) και απομένουν τα τρία ανεξάρτητα καθίσματα στη 2η σειρά και η επένδυση του δαπέδου στο πίσω μέρος του καθίσματος. Διατίθεται για Tourneo και Kombi (ημιτελές όχημα για διαμόρφωση σε πολλαπλά στάδια).

### Σημείωση:

Απομένουν κενά στην επένδυση της οροφής εκεί που έχουν αφαιρεθεί οι ζώνες ασφαλείας της 3ης σειράς. Αυτό παρέχει στο συνεργείο μετατροπής τη δυνατότητα είτε να τα καλύψει, είτε να προσθέσει ειδικές ζώνες ασφαλείας ή άλλο εξοπλισμό όπως φωτισμό LED.

**Διαθεσιμότητα στις αγορές:** GREECE

**Κωδικός εξοπλισμού:** AALEY

**Διατίθεται στα μοντέλα:** Transit Custom, Tourneo Custom

### περισσότερες πληροφορίες:

- Μόνο στο Kombi, στην έκδοση TTU Custom Van.

# Παράρτημα





# Transit Custom

## Διαθέσιμος SVOs



### Επιλογές Μετατροπής Οχήματος Ταξί

- Εξοπλισμός Προετοιμασίας Ταξί – Χωρίς Καθίσματα Σε 2H Και 3H Σειρά
- Πακέτο Προετοιμασίας Ταξί – Χωρίς Καθίσματα 3Hs Σειράς



### Εξοπλισμός Ηλεκτρικής Παροχής & Τροφοδοσίας

- Vehicle Integration System 2.0
- Αναγέννηση DPF Με Εντολή Του Χειριστή (Ocr)
- Διπλή Μπαταρία AGM H7
- Διπλή Μπαταρία AGM H8
- Εξυπνη Ασφαλειοθηκη
- Ηλεκτρικό Σύστημα Ρυμουλκουμενου
- Μονη Μπαταρία AGM H7
- Μονη Μπαταρία AGM H8
- Προσθετη Υποδοχη Καυσιμου
- Σύστημα Ελεγχου Στροφων Κινητηρα



### Εξωτερικό

- Ειδικα Χρωματα
- Ενισχυμενη Αντικλεπτικη Προστασια TVL™ Replock™
- Θωρακισμενες Κλειδαριες TVL™ Armourshell
- Θωρακισμενες Κλειδαριες TVL™ Armourshell Χωρου Φορτωσης
- Κλειδαριες Που Κλειδωνουν Αυτοματα Οταν Κλεινουν Οι Πορτες TVL™
- Μανδαλωτες Κλειδαριες Ασφαλειας TVL™
- Μανδαλωτες Κλειδαριες Ασφαλειας Χωρου Φορτωσης TVL™



### Εσωτερικό

- Σύστημα Διπλοκλειδωματος Καμπίνας TVL™
- Εξυπνος Ταχογραφος 4.0
- Σύστημα Ραφιων Βαν Sortimo™ Serviceline
- Σύστημα Ραφιων Βαν Sortimo™ Serviceline Lite
- Χωρις Καθισμα Συνοδηγου (Front Seat Pack 12)



# Tourneo Custom

## Διαθέσιμος SVOs



### Επιλογές Μετατροπής Οχήματος Ταξί

- Εξοπλισμός Προετοιμασίας Ταξί – Χωρίς Καθίσματα Σε 2Η Και 3Η Σειρά
- Εξοπλισμός Προετοιμασίας Ταξί – Χωρίς Καθίσματα Στη 2Η Σειρά
- Πακέτο Προετοιμασίας Ταξί – Χωρίς Καθίσματα 3Ης Σειράς



### Εξοπλισμός Ηλεκτρικής Παροχής & Τροφοδοσίας

- Vehicle Integration System 2.0
- Αναγέννηση DPF Με Εντολή Του Χειριστή (Ocr)
- Διπλή Μπαταρία AGM H7
- Διπλή Μπαταρία AGM H8
- Εξυπνη Ασφαλειοθηκη
- Ηλεκτρικό Σύστημα Ρυμουλκωμένου
- Μονη Μπαταρία AGM H7
- Μονη Μπαταρία AGM H8
- Προσθετη Υποδοχη Καυσιμου
- Σύστημα Ελεγχου Στροφωv Κινητηρα



### Εξωτερικό

- Ειδικα Χρωματα
- Ενισχυμενη Αντικλεπτικη Προστασια TVL™ Replock™



### Εσωτερικό

- Εξυπνος Ταχογραφος 4.0



TOURNEO CUSTOM

# Λεξιλόγιο

<b>Ειδικά οχήματα Ford Pro</b>	Το προσωπικό ειδικών οχημάτων παρέχει στους πελάτες μας ειδικές λύσεις μετατροπής για την προώθηση της παραγωγικότητας της επιχείρησής τους.
<b>Εγχειρίδιο τοποθέτησης αμαξωμάτων και εξοπλισμού (BEMM)</b>	Ένα εγχειρίδιο που παρέχει τεχνικές λεπτομέρειες και καλύτερες πρακτικές για συνεργεία μετατροπής οχημάτων. Συνεργεία μετατροπής οχημάτων και αμαξοποιεία πρέπει να χρησιμοποιούν το BEMM και να το τηρούν όταν εκτελούν μετατροπές ή τροποποιήσεις σε οποιαδήποτε οχήματα Ford για να προστατεύουν την εγγύηση της Ford και να εξασφαλίζουν ότι οποιαδήποτε μετατροπή θα είναι ασφαλής. Το BEMM βρίσκεται εδώ: <a href="http://Home(fordpro-specialvehicles.com)">Home (fordpro-specialvehicles.com)</a>
<b>Συνεργεία μετατροπής / αμαξοποιεία / υπερκατασκευαστές</b>	Επιχειρήσεις που επιδίδονται στη μετατροπή οχημάτων, αναλαμβάνοντας ένα όχημα Ford (βασικό όχημα) και προσαρμόζοντάς το για συγκεκριμένη λειτουργία / κατηγορία της αγοράς (π.χ. καλαθοφόρο, παραδόσεις, ανατρεπόμενο).
<b>Πλαίσιο με καμπίνα Transit</b>	Το πλαίσιο με καμπίνα Ford Transit αποτελείται από μια κλειστή καμπίνα (πλαίσιο με καμπίνα), δοκούς πλαισίου, ενσωματωμένα σημεία στήριξης υπερκατασκευής και στιβαρή κατασκευή του πλαισίου από χάλυβα υψηλής αντοχής, που αποτελεί μια στέρεα και αξιόπιστη βάση για κάθε υπερκατασκευή.
<b>Χαμηλωμένο πλαίσιο Transit</b>	Γνωστό ως Stripped ή Skeletal Chassis είναι ένα πλαίσιο με ανοικτή καμπίνα (χωρίς οροφή ή πλάτη), με ύψος πλαισίου κατά 102 mm χαμηλότερο από το συμβατικό πλαίσιο με καμπίνα Transit και ωφέλιμο φορτίο κατά 200 kg μεγαλύτερο από του πλαισίου με καμπίνα Transit. Η καμπίνα δεν διαθέτει πλάτη και επιτρέπει ελεύθερη πρόσβαση από την καμπίνα στον χώρο της υπερκατασκευής του μετασκευασμένου οχήματος.
<b>L1, L2, L3, L4 και L5</b>	Συντμήσεις που προσδιορίζουν το μήκος του οχήματος. L1 / SWB = κοντό μεταξόνιο, L2 / MWB = μεσαίο μεταξόνιο, L3 / LWB = μακρύ μεταξόνιο, L4 / EWB = μακρύ μεταξόνιο με μεγάλο πίσω πρόβολο, και L5 / ELWB = υπερμακρύ μεταξόνιο με μεγάλο πίσω πρόβολο
<b>Από το εργοστάσιο</b>	Εξάρτημα που τοποθετείται στο εργοστάσιο, στα πλαίσια της παραγωγής του οχήματος, όταν κατασκευάζεται το όχημα.



**H1, H2, H3**

Συντμήσεις που προσδιορίζουν το ύψος οροφής του οχήματος.  
H1 = τυπική οροφή, H2 = μεσαία οροφή, H3 = υψηλή οροφή



**PRO**<sup>TM</sup>

# Κατάλογος μετατροπών επαγγελματιών

Ford – Έκδοση 4

Παρακαλούμε, κατεβάστε για μια ιδανική οπτική εμπειρία.

**New Transit**



# Εισαγωγή

Πολλοί πελάτες πηγαίνουν τα οχήματά τους σε άλλες εταιρείες εξυπηρέτησης μετά την πώληση για να τα προσαρμόσουν στις ανάγκες τους. Αν μπορούσαμε να ανταποκριθούμε καλύτερα σε αυτές τις ανάγκες, με προαιρετικές επιλογές που θα προσφέρει απευθείας η Ford, μπορούμε να απλοποιήσουμε αυτή τη διαδικασία και να περιορίσουμε τον χρόνο από την τοποθέτηση της παραγγελίας μέχρι να είναι το όχημα έτοιμο για χρήση.

Η παροχή αυτών των προαιρετικών επιλογών εξασφαλίζει ότι τα επαγγελματικά οχήματα της Ford θα παραμείνουν η καλύτερη πλατφόρμα για τις περίπλοκες και διαφορετικές ανάγκες σε μια ευρεία γκάμα εφαρμογών. Αποστολή μας είναι να κατανοήσουμε και να ικανοποιήσουμε τις ανάγκες των πελατών μας, για να τους παρέχουμε την καλύτερη υποστήριξη για τη συγκεκριμένη αλλά και τις μελλοντικές

## Βασικό όχημα

Επιλέξτε ένα όχημα για να δείτε τις επιλογές SVO που έχει.



Transit Van



Transit Minibus



Transit Chassis

# Ειδικες επιλογες οχημάτων

Κάντε κλικ σε ένα SVO για περισσότερες λεπτομέρειες

<p>Εξοπλισμός Ηλεκτρικής Παροχής &amp; Τροφοδοσίας</p> 	<p>Εξωτερικό</p> 	<p>Εσωτερικό</p> 	<p>Επιλογές Μετατροπής Blue Light</p> 
<p>Επιλογες Μετατροπης Σε Μεσα Μαζικης Μεταφορας Και Κινητα Γραφεια</p> 	<p>Επιλογές Μετατροπής Εργαστηρίου</p> 	<p>Επιλογές Μετατροπής Οχήματος Ταξί</p> 	<p>Επιλογές Μετατροπής Ψυγείου</p> 
<p>Επιλογες Ηλεκτρικων Οχηματων</p> 	<p>Επιλογες Μετατροπης Σε Οχημα Διανομης</p> 	<p>Επιλογές Μετατροπής Κινητικότητας</p> 	<p>Επιλογές Μετατροπής Τροχόσπιτου</p> 
<p>Επιλογές Μετατροπής Βοηθητικού Πακέτου</p> 			

## Εξοπλισμός Ηλεκτρικής Παροχής & Τροφοδοσίας

- Vehicle Integration System 2.0
- Αναγέννηση DPF Με Εντολή Του Χειριστή (Ocr)
- Βομβητής Οπισθοπορείας Για Χαμηλό Πλαίσιο Transit
- Διπλή Μπαταρία AGM H7
- Διπλή Μπαταρία AGM H8
- Ηλεκτρικό Σύστημα Ρυμουλκούμενου
- Μονή Μπαταρία AGM H7
- Μονή Μπαταρία AGM H8
- Πακέτο Καμέρας Οπισθοπορείας
- Πισω Φωτα Πλαισίου Με Ανοικτή Καμπινα
- Πλευρικός Φωτισμός Πλαισίου Transit
- Προσθετή Υποδοχή Καυσίμου
- Σύστημα Ελεγχου Στροφών Κινητήρα
- Φωτισμός Καμπινάς Led

## Vehicle Integration System 2.0



### περισσότερες πληροφορίες:

- Το πακέτο διατίθεται πλήρες, με προεγκατεστημένη τη μονάδα ελέγχου, βάση στήριξης και καλωδίωση σύνδεσης. Η καλωδίωση για την υπερκατασκευή περιλαμβάνεται, με κομμένα άκρα καλωδίων, στο ντουλάπι του ταμπλό.
- Ο εξοπλισμός μπορεί να τοποθετηθεί εκ των υστέρων.

Σύστημα ενσωμάτωσης υπερκατασκευής για προγραμματιζόμενο έλεγχο του σήματος επικοινωνίας εισόδου/εξόδου στο δίκτυο CAN του οχήματος. Η μονάδα χρησιμοποιεί την οθόνη του SYNC για τον έλεγχο και την παρακολούθηση του τροποποιημένου εξοπλισμού του οχήματος. Το Logic Tool επιτρέπει στα συνεργεία μετατροπής να διαμορφώσουν τη μονάδα και να ενεργοποιήσουν νέες δυνατότητες για το τροποποιημένο όχημα, ακόμα και αν δεν διαθέτουν προγραμματιστική εμπειρία (περισσότερες πληροφορίες στο BEMM).

### Σημείωση:

Για περισσότερες πληροφορίες ανατρέξτε στο εγχειρίδιο τοποθέτησης αμαξωμάτων και εξοπλισμού της Ford (Body and Equipment Mounting Manual ή BEMM).

**Διαθεσιμότητα στις αγορές:** GREECE

**Κωδικός εξοπλισμού:** JRSAB

**Διατίθεται στα μοντέλα:** Transit Minibus, Transit Van, Transit Chassis

### Χαρακτηριστικά και πλεονεκτήματα:

- 16 x ψηφιακές εισοδοί
- 8 x αναλογικές εισοδοί
- 6 x εναλλασσόμενες έξοδοι 5 A – ελέγχονται από την οθόνη του SYNC για την εναλλαγή εξοπλισμού έως 5 A (φάροι, φωτισμός, απομονωτές κλπ.)
- 2 x εναλλασσόμενες έξοδοι 10 A – ελέγχονται από την οθόνη του SYNC για την εναλλαγή εξοπλισμού έως 10 A (μπάρες φωτισμού, αντλίες, μετατροπείς ρεύματος κλπ.)
- 4 x έξοδοι εναλλασσόμενης πολικότητας H-Bridge 5 A – για παροχή ρεύματος έως 5 A
- 10 x εναλλασσόμενες έξοδοι βάσης PWM δεξιά/αριστερά – για χρήση όταν προστίθενται πρόσθετα ρελέ για απαιτήσεις εναλλασσόμενης παροχής ρεύματος άνω των 10 A
- Επικοινωνία του οχήματος (μόνο για ανάγνωση) – πρόσβαση σε μια σειρά από σήματα CAN του οχήματος για την υποστήριξη μετατροπών στο όχημα
- Ιδιωτικό CAN – J1939

## Αναγέννηση DPF Με Εντολή Του Χειριστή (Ocr)



Η επιλογή αυτή συνιστάται για οχήματα diesel που χρησιμοποιούνται κυρίως για σύντομες διαδρομές ή λειτουργούν πολύ στο ρελαντί, ώστε να μπορεί ο οδηγός να ενεργοποιεί χειροκίνητα την αναγέννηση του φίλτρου DPF όταν το όχημα είναι ακίνητο με τον κινητήρα σε λειτουργία – η διαδικασία χρειάζεται 10 με 20 λεπτά. Ο πίνακας οργάνων ειδοποιεί τότε χρειάζεται κύκλος αναγέννησης.

Συνιστάται για οχήματα diesel που χρησιμοποιούνται κυρίως για σύντομες διαδρομές ή παρατεταμένη λειτουργία στο ρελαντί.

**Διαθεσιμότητα στις αγορές:** GREECE

**Κωδικός εξοπλισμού:** A6YAB

**Διατίθεται στα μοντέλα:** Transit Minibus, Transit Van, Transit Chassis

### Δεν διατίθεται σε:

- Αμιγώς ηλεκτρικό (BEV)



## Βομβητής Οπισθοπορείας Για Χαμηλο Πλαισιο Transit



Η επιλογή αυτή επιτρέπει στον πελάτη να παραγγείλει το εξάρτημα του βομβητή μαζί με ένα κιτ έτοιμο για υπερκατασκευές του χαμηλωμένου πλαισίου με καμπίνα.

**Διαθεσιμότητα στις αγορές:** GREECE

**Κωδικός εξοπλισμού:** HLDAB

**Διατίθεται στα μοντέλα:** Transit Minibus, Transit Van, Transit Chassis

## Διπλη Μπαταρία AGM H7

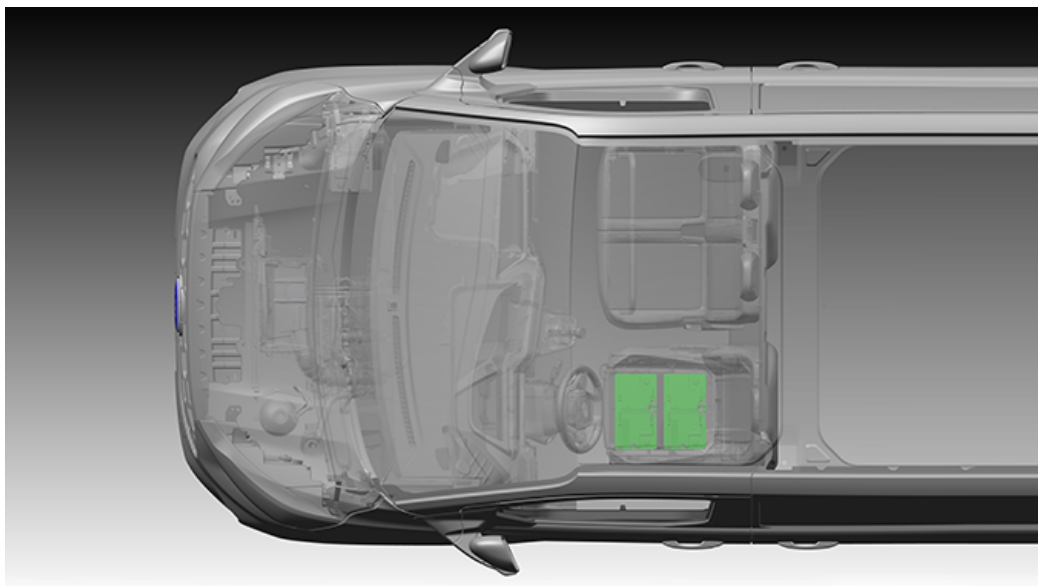

Μπαταρίες 2 x 75 Ah EFB (~1,8 kWh), 2 x 80 Ah AGM (~2 kWh) ή 2 x 80 Ah SLI (~2 kWh) ανάλογα με την επιλεγμένη έκδοση οχήματος.  
Στη βάση του καθίσματος του οδηγού

**Διαθεσιμότητα στις αγορές:** GREECE

**Κωδικός εξοπλισμού:** HTAAC

**Διατίθεται στα μοντέλα:** Transit Minibus, Transit Van, Transit Chassis

## Διπλη Μπαταρία AGM H8

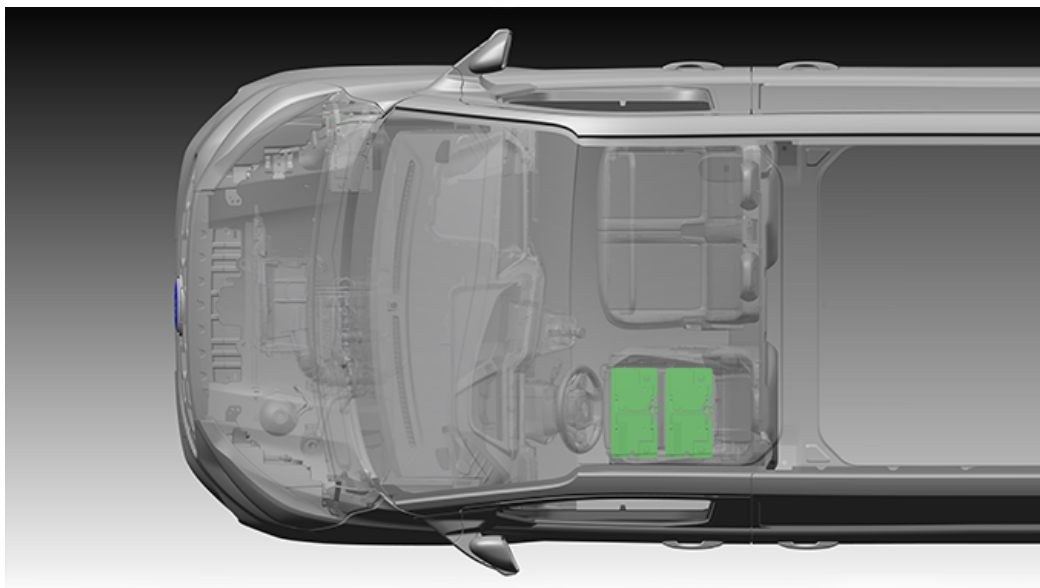

2 x μπαταρίες AGM H8 95 Ah (~2,4 kWh) τοποθετημένες στη βάση του καθίσματος οδηγού.

**Διαθεσιμότητα στις αγορές:** GREECE

**Κωδικός εξοπλισμού:** HTAAZ

**Διατίθεται στα μοντέλα:** Transit Van, Transit Chassis

## Ηλεκτρικό Συστήμα Ρυμουλκούμενου

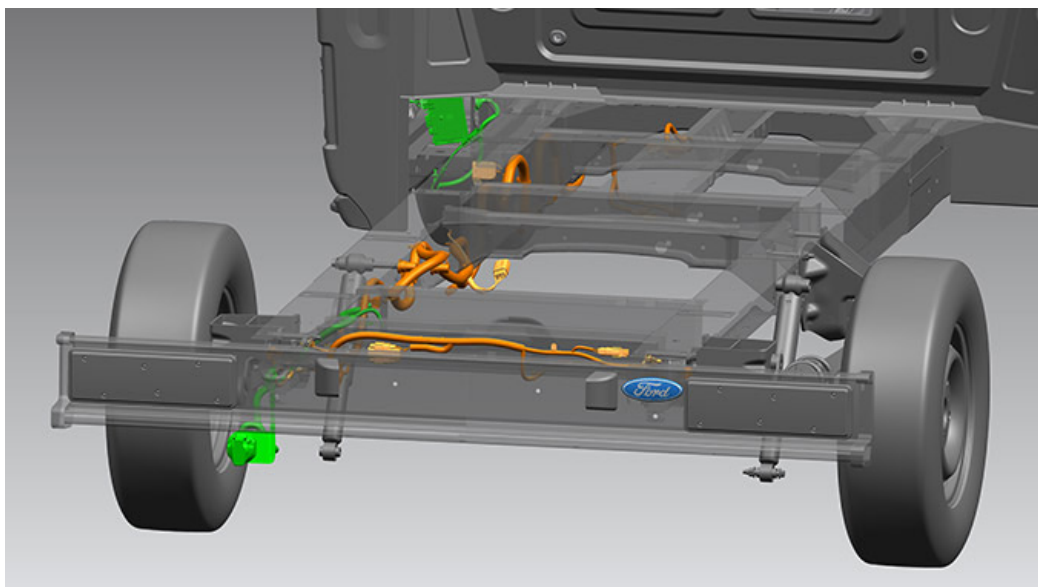

Η επιλογή αυτή περιλαμβάνει ηλεκτρική εγκατάσταση για ρυμουλκούμενο (καλωδίωση και φίσα) χωρίς να περιλαμβάνει κοτσαδόρο. Ικανοποιεί τις ανάγκες πελατών με συγκεκριμένο στόλο οχημάτων που τοποθετούν δικό τους κοτσαδόρο αλλά χρειάζονται καλωδίωση από το όχημα για φώτα και ηλεκτρονικά συστήματα, όπως το σύστημα ελέγχου αναδίπλωσης ρυμουλκούμενου Trailer Sway Control και το σύστημα σταθεροποίησης σε πλάγιο άνεμο Side Wind Mitigation. Περιλαμβάνει βάση στήριξης με υποδοχή 13 ακίδων.

**Σημείωση:**

Προαιρετική επιλογή σε χαμηλωμένο πλαίσιο με καμπίνα

**Διαθεσιμότητα στις αγορές:** GREECE

**Κωδικός εξοπλισμού:** C1DAD

**Διατίθεται στα μοντέλα:** Transit Minibus, Transit Van, Transit Chassis

**Περιλαμβάνει:**

- Φίσα και καλωδίωση χωρίς τον ίδιο τον κοτσαδόρο

**Δεν διατίθεται σε:**

- Υβριδικά ηλεκτρικά οχήματα (PHEV)

## Μονη Μπαταρία AGM H7

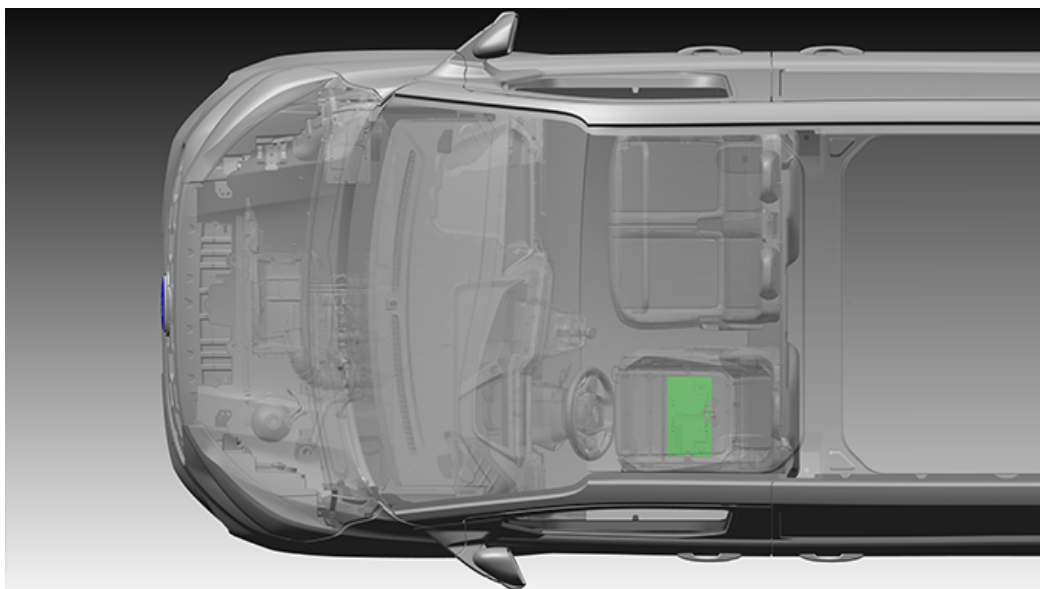

Τεχνολογία 1 x 75 Ah EFB (~0,9 kWh), 1 x 80 Ah AGM (~1 kWh) ή 1 x 80 Ah SLI (~1 kWh) ανάλογα με την επιλεγμένη έκδοση οχήματος.

**Διαθεσιμότητα στις αγορές:** GREECE

**Κωδικός εξοπλισμού:** HTAAB

**Διατίθεται στα μοντέλα:** Transit Van, Transit Chassis

## Μονη Μπαταρία AGM H8

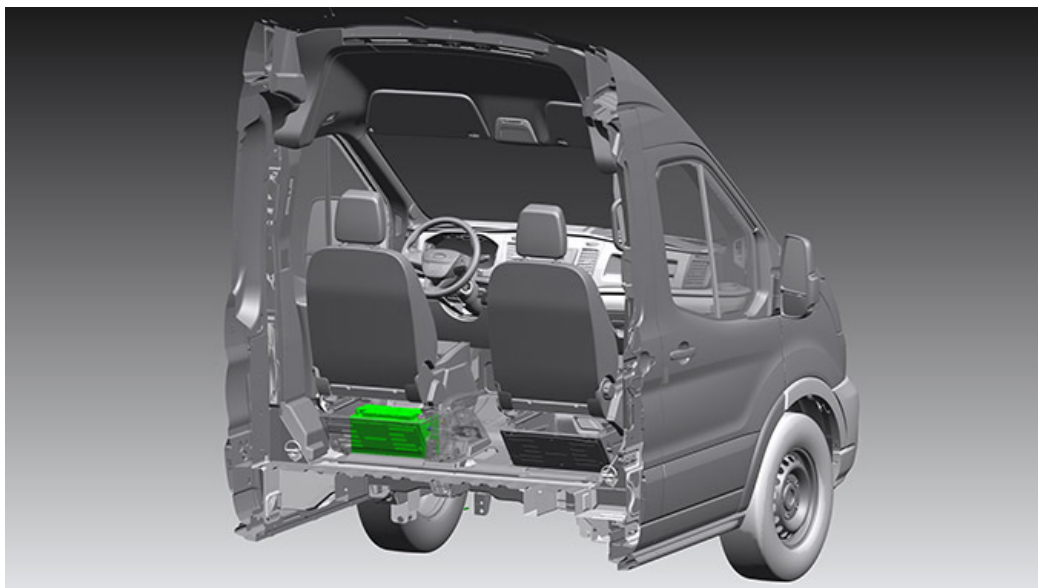

1 x μπαταρία AGM H8 95 Ah (~1,2 kWh) τοποθετημένη στη βάση του καθίσματος του οδηγού.  
Είναι κατάλληλη για οχήματα που χρειάζονται παροχή ρεύματος υψηλότερη από τη βασική μπαταρία, με τον κινητήρα εκτός λειτουργίας. Για παράδειγμα, μετατροπές που περιλαμβάνουν συστήματα τηλεματικής / παρακολούθησης.

**Σημείωση:**

Συμβουλευθείτε το ΒΕΜΜ για περισσότερες πληροφορίες. Διατίθεται ζεύγος μπαταριών AGM H8 βαθύς κύκλου.

**Διαθεσιμότητα στις αγορές:** GREECE

**Κωδικός εξοπλισμού:** HTABG

**Διατίθεται στα μοντέλα:** Transit Van, Transit Chassis

**Δεν διατίθεται με:**

- Πακέτα ηλεκτρικού εξοπλισμού (μόνο Transit)
- Μοτέρ εκκίνησης βαρέος τύπου (μόνο Transit)
- Μετατροπείς ηλεκτρικής σύνδεσης (μόνο Transit)
- Χειρόφρενο στην εξωτερική πλευρά (μόνο Transit)
- Καλοριφέρ καυσίμου
- Καλοριφέρ πίσω
- Έξιμυνο ταχογράφο
- Air condition πίσω
- Αναβαθμισμένο σύστημα ηλεκτρονικής διασύνδεσης
- Φλας οροφής



## Πακέτο Κάμερας Οπισθοπορείας

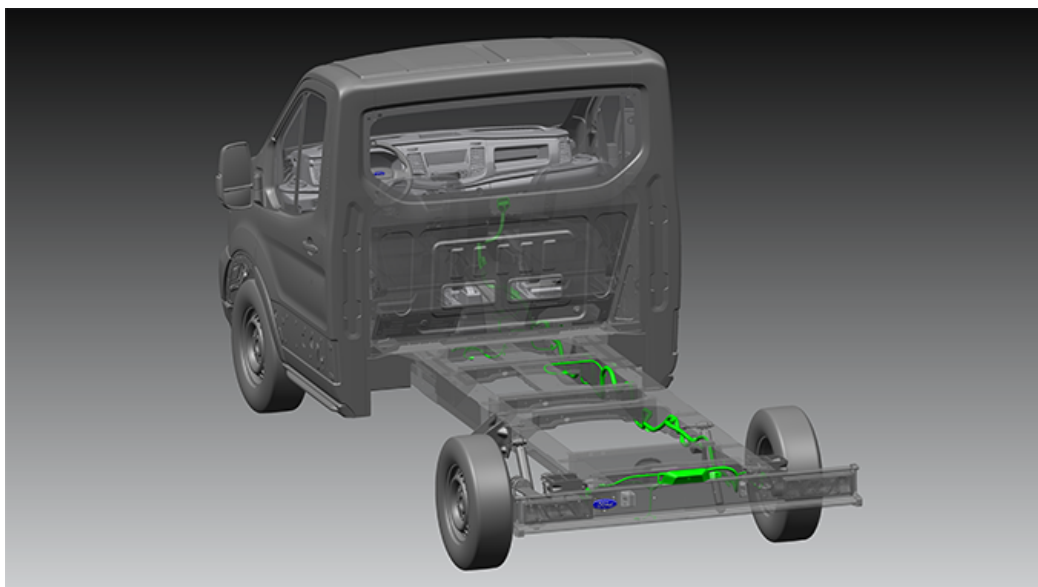

Αυτή η επιλογή έχει σχεδιαστεί για πλαίσιο με καμπίνα Transit, για την προσθήκη κάμερας οπισθοπορείας χωρίς βοηθήματα, που τοποθετείται στο πλαίσιο από το εργοστάσιο.

Είναι, επίσης, διαθέσιμη για χαμηλωμένο πλαίσιο με καμπίνα, όπου διατίθεται σε κιτ που αποθηκεύεται στο ντουλάπι του ταμπλό, έτοιμο για τοποθέτηση. Περιλαμβάνει καλώδιο μήκους 3,4 μέτρων.

**Σημείωση:**

Η κάμερα οπισθοπορείας μπορεί να παραγγελθεί μόνο με πακέτα τεχνολογιών υποβοήθησης του οδηγού (DAT) υψηλών προδιαγραφών.

**Διαθεσιμότητα στις αγορές:** GREECE

**Κωδικός εξοπλισμού:** J3KAQ

**Διατίθεται στα μοντέλα:** Transit Chassis

## Πίσω Φωτα Πλαισιου Με Ανοικτη Καμπίνα

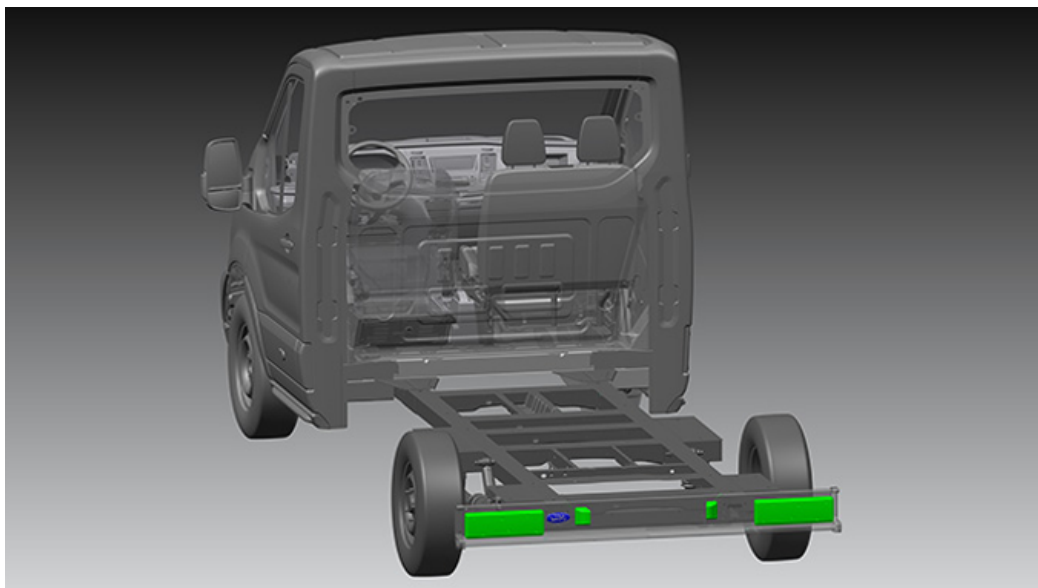

### Περιλαμβάνει:

- Πίσω φώτα δεξιά και αριστερά
- Φώτα για την πίσω πινακίδα κυκλοφορίας

Το χαμηλωμένο πλαίσιο με καμπίνα Transit διατίθεται χωρίς κάτω μπάρα πίσω κι έτσι δεν μπορούν να τοποθετηθούν πίσω φώτα και φωτισμός πίσω πινακίδας κυκλοφορίας ως βασικός εξοπλισμός.

Το πακέτο περιλαμβάνει πίσω φώτα (διατίθενται μέσα στην καμπίνα) έτοιμα για τοποθέτηση κατά τη μετατροπή.

Ημιτελές όχημα για διαμόρφωση σε πολλαπλά στάδια.

**Διαθεσιμότητα στις αγορές:** GREECE

**Κωδικός εξοπλισμού:** BEBAC

**Διατίθεται στα μοντέλα:** Transit Chassis

## Πλευρικός Φωτισμός Πλαισίου Transit

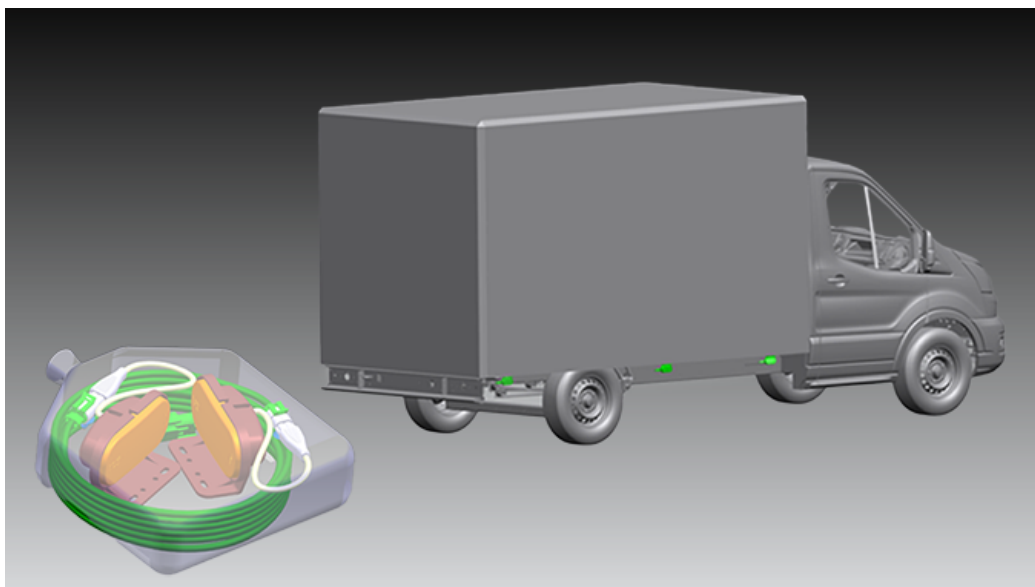

### Περιλαμβάνει:

- Μεσαίο μεταξόνιο: Διατίθενται 2 κιτ
- Μακρύ μεταξόνιο ή μακρύ με μεγάλο πρόβολο: Διατίθενται 2 κιτ
- Υπερμακρύ μεταξόνιο: Διατίθενται 3 κιτ

Ανάλογα με το μήκος του οχήματος και τον τύπο του αμαξώματος, ο πλευρικός φωτισμός μπορεί να απαιτείται από τον νόμο.

Το Side Marker Lamps Prep Pack περιλαμβάνει πολλαπλούς λαμπτήρες LED με φίστες και βάσεις που μπορούν προστεθούν στα πλευρά του πλαισίου Transit. Καλωδίωση και λαμπτήρες παραδίδονται σε κιτ (4 ή 6 λαμπτήρες ανάλογα με τις προδιαγραφές του οχήματος).

#### Σημείωση:

Συμβουλευθείτε το BEMM για περισσότερες πληροφορίες.

**Διαθεσιμότητα στις αγορές:** GREECE

**Κωδικός εξοπλισμού:** JDCAH

**Διατίθεται στα μοντέλα:** Transit Chassis

## Πρόσθετη Υποδοχή Καυσίμου

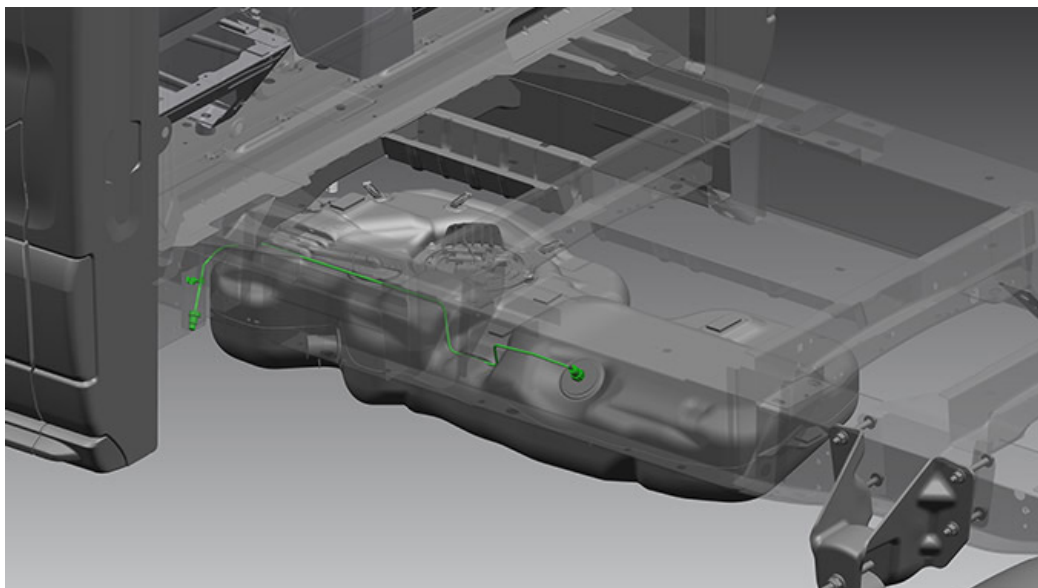

Η πρόσθετη υποδοχή καυσίμου προσφέρει μία γραμμή καυσίμου και αναμονή σύνδεσης από το ρεζερβουάρ για βοηθητικό εξοπλισμό όπως καλοριφέρ τρίτων κατασκευαστών.

Τοποθετείται με τυπικό θηλυκό σύνδεσμο TI LOCC QC 7.89 και συνιστάται η τοποθέτηση αρσενικού συνδέσμου 7.89 (κατασκευαστής: TI Automotive GmbH).

**Διαθεσιμότητα στις αγορές:** GREECE

**Κωδικός εξοπλισμού:** GB2AB

**Διατίθεται στα μοντέλα:** Transit Van, Transit Chassis

## Σύστημα Ελεγχου Στροφών Κινητήρα



Το σύστημα επιτρέπει τη λειτουργία του κινητήρα σε υψηλότερο ρελαντί. Η επιλογή αυτή χρησιμοποιείται για την ηλεκτρική τροφοδοσία ή τη μηχανική μετάδοση κίνησης για τη λειτουργία πρόσθετου εξοπλισμού.

**Διαθεσιμότητα στις αγορές:** GREECE

**Κωδικός εξοπλισμού:** DCNAB

**Διατίθεται στα μοντέλα:** Transit Minibus, Transit Van, Transit Chassis

### Διαθέτει 3 επιλογές λειτουργίας:

- Επιλογή 1: 3 ταχύτητες λειτουργίας (προεπιλεγμένες: 1100, 1600, 2030 στροφές), ρυθμίζεται
- Επιλογή 2: μεταβλητές στροφές
- Επιλογή 3: υψηλότερο ρελαντί

### Γενικές πληροφορίες

- Τύποι οχημάτων για τα οποία είναι κατάλληλη αυτή η επιλογή είναι, μεταξύ άλλων, ψυγεία και οχήματα εργασίας (UTV). Ο εξοπλισμός αυτός απαιτεί κιβώτιο ελέγχου από τρίτο προμηθευτή.
- Λεπτομέρειες για οποιαδήποτε από τις δύο λύσεις μπορείτε να βρείτε στο BEMM.

### Δεν διατίθεται σε:

- Ηλεκτρικά οχήματα (PHEV και BEV)

## Φωτισμός Καμπίνας Led



Αναβάθμιση του φωτισμού της καμπίνας κατά περίπου 500 lumen, που βοηθά τους χειριστές που χρησιμοποιούν την καμπίνα τους ως κινητό γραφείο.

**Διαθεσιμότητα στις αγορές:** GREECE

**Κωδικός εξοπλισμού:** JCFAL

**Διατίθεται στα μοντέλα:** Transit Van, Transit Chassis

- Περιλαμβάνεται με το ηλεκτρονικό σύστημα δυναμικού ελέγχου ευστάθειας και πρόσφυσης (JCMAD)



## Εξωτερικό

- Ειδικά Χρώματα
- Ενισχυμένη Αντικλεπτική Προστασία TVL™ Replock™
- Εξειδικευμένη Βάση Ρεζερβας Αμεσης Προσβασης
- Θωρακισμένες Κλειδαριες TVL™ Armourshell
- Καλυψη Με Μουσαμα Καροτσας Σε Πλαισιο Με Διπλη Καμπινα
- Κλειδαριες Που Κλειδωνουν Αυτοματα Οταν Κλεινουν Οι Πορτες TVL™
- Μανδαλωτες Κλειδαριες Ασφαλειας TVL™
- Πισω Πορτες Που Ανοιγουν Στο Πλαϊ Και Ασφαλιζουν Με Μαγνητες
- Πλαισιο Με Καμπινα Χωρις Πλατη
- Πλαισιο Μειωμενου Βαρους Με Καμπινα
- Χαμηλωμενο Πλαισιο Με Στενο Πισω Μετατροχιο

## Ειδικα Χρώματα



Κάποιοι πελάτες μπορεί να θέλουν να προσαρμόσουν το εξωτερικό του επαγγελματικού τους οχήματος Ford ανάλογα με την εικόνα της επιχείρησής τους. Η Ford διαθέτει πάνω από 100 ειδικά χρώματα αμαξώματος για επιλογή. Με τη βαφή του αμαξώματος σύμφωνα με τις υψηλότερες προδιαγραφές, το μόνο που έχουν να κάνουν οι πελάτες είναι να προσθέσουν το λογότυπο και την επιγραφή τους.

Για να ενημερωθείτε για τη γκάμα διαθέσιμων χρωμάτων SVO, επικοινωνήστε με το δίκτυο της Ford.

Ισχύουν οι παρακάτω ελάχιστες ποσότητες παραγγελίας:  
Transit Connect: Τουλάχιστον 14 ή χρηματική επιβάρυνση  
E-Transit: Διατίθενται τα ειδικά χρώματα (SVO) για Transit  
Ranger: Τουλάχιστον 50 ή χρηματική επιβάρυνση  
Άλλα: κανένας περιορισμός

**Σημείωση:**

Η διαθεσιμότητα των χρωμάτων και ο χρόνος παράδοσης μπορεί να διαφέρει από αγορά σε αγορά.

**Διαθεσιμότητα στις αγορές:** Σε όλες τις αγορές

**Κωδικός εξοπλισμού:** Διάφοροι

**Διατίθεται στα μοντέλα:** Transit Van, Transit Minibus, Transit Chassis

## Ενισχυμένη Αντικλεπτική Προστασία TVL™ Replock™

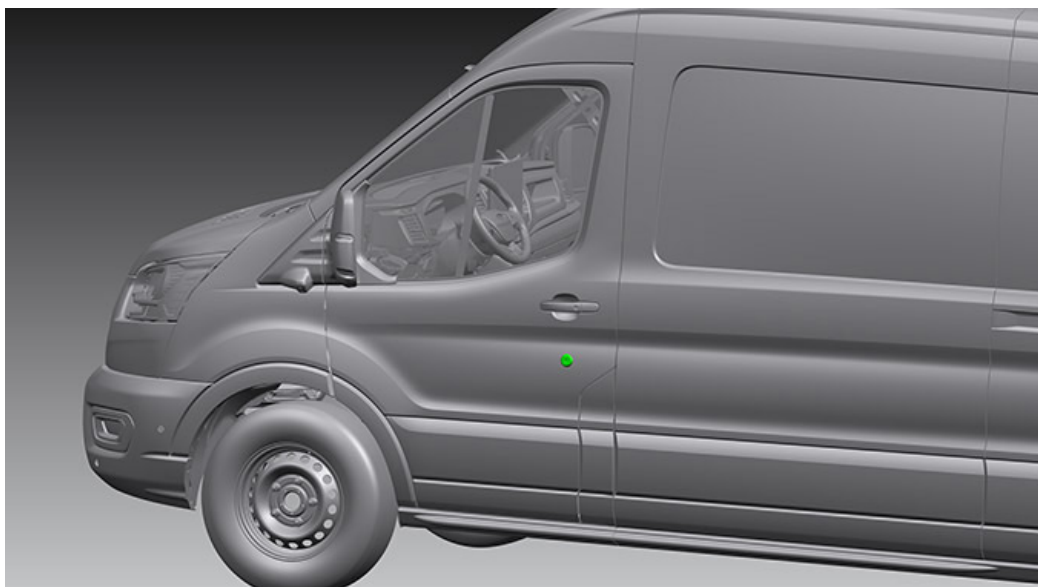

Το σύστημα ενισχυμένης αντικλεπτικής προστασίας RepLock™, το οποίο διατίθεται από την κορυφαία στην αγορά εταιρεία TVL™, αντικαθιστά την τυπική κλειδαριά στην πόρτα του οδηγού με ειδικό πατενταρισμένο κύλινδρο υψηλής ασφαλείας.

Κατασκευασμένο από ανοξείδωτο χάλυβα υψηλής ποιότητας δεν επιτρέπει σε κάποιον να ανοίξει την πόρτα του οδηγού και να αποκτήσει πρόσβαση στο όχημα.

**Διαθεσιμότητα στις αγορές:** GREECE

**Κωδικός εξοπλισμού:** AAKBA

**Διατίθεται στα μοντέλα:** Transit Minibus, Transit Van, Transit Chassis

## Εξειδικευμένη Βάση Ρεζέρβας Άμεσης Πρόσβασης

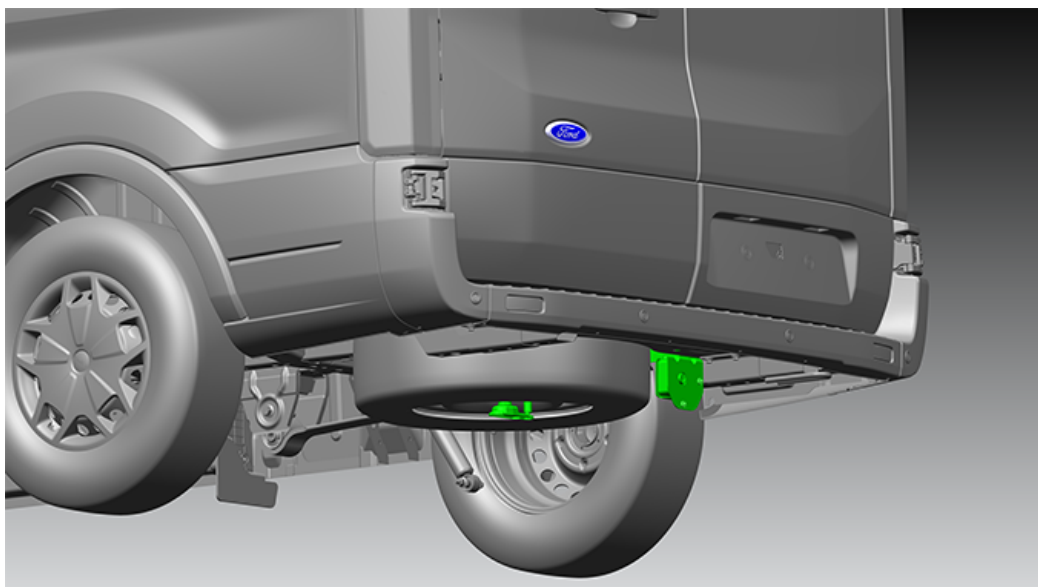

Η επιλογή επιτρέπει την αφαίρεση της ρεζέρβας από τη βάση της κάτω από το όχημα χωρίς να χρειάζεται να ανοίξετε τις πίσω πόρτες για πρόσβαση στον μηχανισμό απασφάλισης.

Είναι κατάλληλη για πελάτες, για τους οποίους μπορεί να είναι αδύνατη η πρόσβαση στον μηχανισμό απασφάλισης της ρεζέρβας στο εσωτερικό του οχήματος, π.χ. όχημα ψυγείο, όχημα ασφαλείας ή ασθενοφόρο. Περιλαμβάνει ρεζέρβα και εργαλειοθήκη.

**Διαθεσιμότητα στις αγορές:** GREECE

**Κωδικός εξοπλισμού:** CSGAB

**Διατίθεται στα μοντέλα:** Transit Minibus, Transit Van

### περισσότερες πληροφορίες:

- Η παραγγελία της εξειδικευμένης βάσης ρεζέρβας άμεσης πρόσβασης δεν μπορεί να γίνει ανεξάρτητα, παρά μόνο σε συνδυασμό με την επιλογή ρεζέρβας (κωδικός SVO: D17BF)
- Η επιλογή αυτή προϋποθέτει, επίσης, αφαίρεση του εξοπλισμού ρυμουλκούμενου, επομένως δεν διατίθεται για παραγγελία με τον κοτσαδόρο της Ford.

## Θωρακισμένες Κλειδαριές TVL™ Armourshell

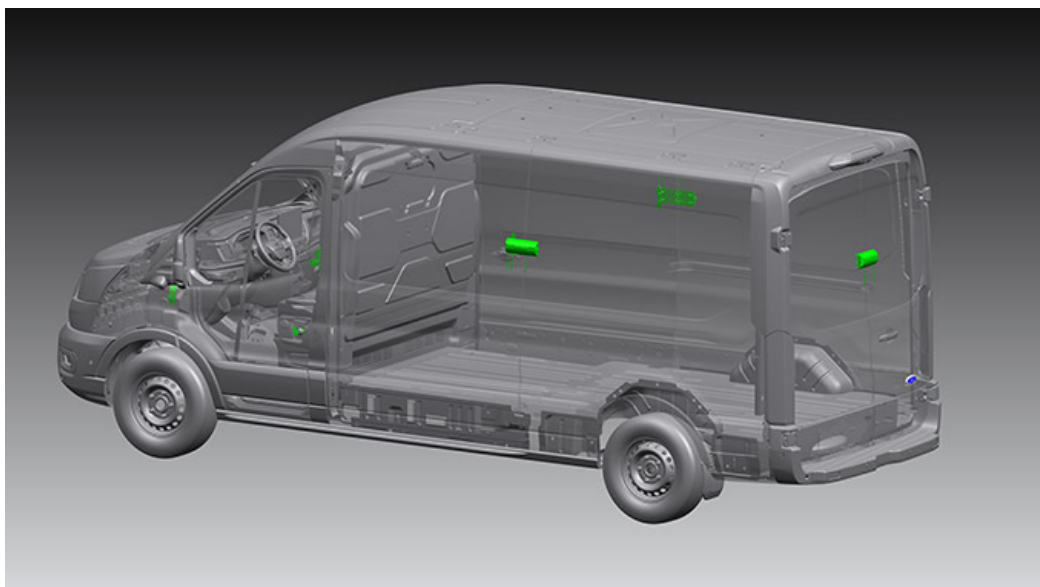

Οι θωρακισμένες κλειδαριές ArmourShell της κορυφαίας εταιρείας TVL™ τοποθετούνται εργοστασιακά και ενισχύουν την ασφάλεια του οχήματος με 5 τρόπους:

- Το σύστημα RepLock™ δεν επιτρέπει παραβίαση της πόρτας του οδηγού.
- Το σύστημα διπλοκλειδώματος στις εμπρός πόρτες περιλαμβάνει ανεξάρτητες κλειδαριές που κλειδώνουν την πόρτα με έναν πείρο στην κολώνα Β.
- Οι θωρακίσεις ArmourShell αποτελούν την πιο στιβαρή επιλογή αντικλεπτικής προστασίας με συμπλεκόμενο κέλυφος και κοχλιωτό μηχανισμό στήριξης που αποτρέπει και οπτικά την απόπειρα παραβίασης.
- Όλες οι κλειδαριές του χώρου φόρτωσης είναι θωρακισμένες για προστασία από εξωτερική απόπειρα παράκαμψης του μηχανισμού.
- Προστατευτικά καλωδίωσης κλειδώματος σε πόρτες καμπίνας και πίσω πόρτες φόρτωσης δεν επιτρέπουν παραβίαση των καλωδίων για πρόσβαση στο όχημα.

**Διαθεσιμότητα στις αγορές:** GREECE

**Κωδικός εξοπλισμού:** AAKAE

**Διατίθεται στα μοντέλα:** Transit Van

### Περιλαμβάνει:

- Αντιδιαρρηκτικές κλειδαριές RepLock™ στις εμπρός πόρτες
- Προστατευτικά καλωδίωσης κλειδώματος στις εμπρός πόρτες
- Διπλό κλειδώμα στις εμπρός πόρτες (οδηγού και συνοδηγού)
- Προστατευτικά καλωδίωσης κλειδώματος στις πίσω πόρτες φόρτωσης
- Θωράκιση κλειδαριών (πλαϊνές πόρτες φόρτωσης, πίσω πόρτες φόρτωσης)

### Δεν διατίθεται με:

- Ηλεκτρική πλαϊνή πόρτα φόρτωσης
- Παράθυρα στη 2η σειρά στο Transit Custom
- Σύστημα προστασίας από υπερφόρτωση (OBS)
- Ηλεκτρονικά πάνελ υψηλής διακριτότητας



## Καλυψη Με Μουσαμα Καροτσας Σε Πλαισιο Με Διπλη Καμπινα



Η επιλογή αυτή περιλαμβάνει κιτ μουσαμά για την κάλυψη καρότσας πλαισίου με διπλή καμπίνα Transit.  
Ο μουσαμάς περικλείει ολόκληρο τον χώρο φόρτωσης. Κλείνει και ανοίγει εύκολα με άγκιστρα και σκοινιά.  
Τα πλαινά του μουσαμά διαθέτουν ένα σύστημα συρόμενου πετάσματος για να μπορεί να ανοίξει τελείως.  
Μόνο οχήματα με κίνηση εμπρός (FWD).

**Διαθεσιμότητα στις αγορές:** GREECE

**Κωδικός εξοπλισμού:** AALQQ

**Διατίθεται στα μοντέλα:** Transit Chassis

### Περιλαμβάνει:

- Κιτ μουσαμά
- Καρότσα από αλουμίνιο (A9CAX)



# Κλειδαριές Που Κλειδώνουν Αυτοματα Όταν Κλείνουν Οι Πορτες TVL™

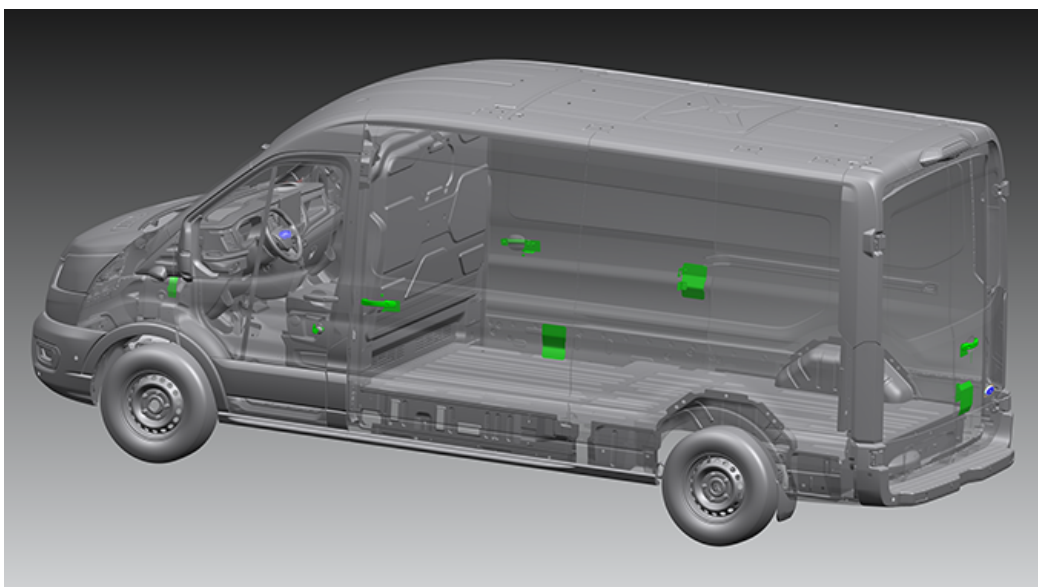

Οι κλειδαριές ασφαλείας της κορυφαίας εταιρείας TVL™ τοποθετούνται εργοστασιακά και ενισχύουν την ασφάλεια του οχήματος με 4 τρόπους:

- Το σύστημα RepLock™ δεν επιτρέπει παραβίαση της πόρτας του οδηγού.
- Όλες οι κλειδαριές στις πόρτες του χώρου φόρτωσης κλειδώνουν αυτόματα όταν κλείνουν με δύναμη.
- Όλες οι κλειδαριές του χώρου φόρτωσης είναι θωρακισμένες για προστασία από εξωτερική απόπειρα παράκαμψης του μηχανισμού.
- Προστατευτικά της καλωδίωσης δεν επιτρέπουν παραβίαση των καλωδίων για πρόσβαση στο όχημα.

Είναι σχεδιασμένες για ταχυμεταφορές, κλειδώνοντας αυτόματα κάθε φορά που βγαίνει ο οδηγός, επιταχύνοντας την έξοδο από το όχημα και αυξάνοντας την παραγωγικότητά του.

**Διαθεσιμότητα στις αγορές:** GREECE

**Κωδικός εξοπλισμού:** AAKAC

**Διατίθεται στα μοντέλα:** Transit Van

## Περιλαμβάνει:

- Αντιδιαρρηκτικές κλειδαριές RepLock™ στις εμπρός πόρτες
- Προστατευτικά καλωδίωσης κλειδώματος στις εμπρός πόρτες
- Προστατευτικά καλωδίωσης κλειδώματος στις πίσω πόρτες φόρτωσης ή πίσω πόρτα φόρτωσης ανοιγόμενη προς τα πάνω
- Θωράκιση κλειδαριών (πλαϊνές πόρτες φόρτωσης, πίσω πόρτες ή πίσω πόρτα φόρτωσης ανοιγόμενη προς τα πάνω)
- Λαβές που κλειδώνουν αυτόματα κλείνοντας τις πόρτες (πλαϊνές πόρτες φόρτωσης και πίσω πόρτες φόρτωσης)

## Δεν διατίθεται με:

- Σύστημα προστασίας από υπερφόρτωση (OBS)

## Μανδαλωτές Κλειδαριές Ασφαλείας TVL™

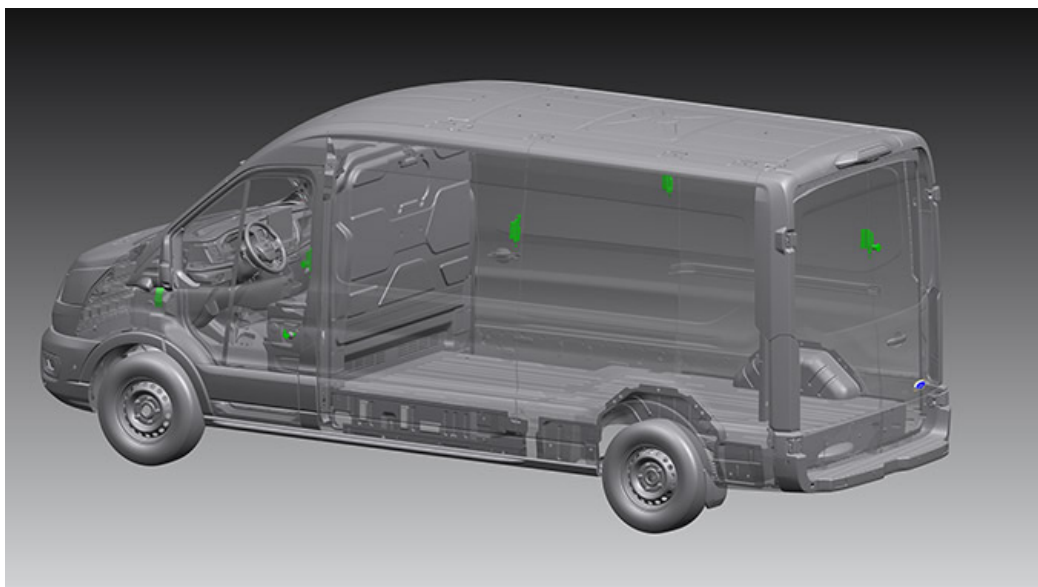

Οι μανδαλωτές κλειδαριές ασφαλείας της κορυφαίας εταιρείας TVL™ τοποθετούνται εργοστασιακά και ενισχύουν την ασφάλεια του οχήματος με 5 τρόπους:

- Το σύστημα RepLock™ δεν επιτρέπει διάρρηξη της πόρτας του οδηγού και τοποθετείται από το εργοστάσιο αντικαθιστώντας την αρχική κλειδαριά.
- Το σύστημα διπλοκλειδώματος στις εμπρός πόρτες περιλαμβάνει κλειδαριές που λειτουργούν ανεξάρτητα και κλειδώνουν την πόρτα με έναν πείρο στην κολώνα B.
- Μανδαλωτές κλειδαριές τοποθετημένες σε όλες τις πόρτες του χώρου φόρτωσης κλειδώνουν κάθε πόρτα στην αντίστοιχη κολώνα με τη βοήθεια ενός μάνδαλου υψηλής αντοχής, ενισχύοντας την προστασία του χώρου φόρτωσης.
- Όλες οι κλειδαριές του χώρου φόρτωσης είναι θωρακισμένες για προστασία από εξωτερική απόπειρα παράκαμψης του μηχανισμού.
- Προστατευτικά καλωδίωσης κλειδώματος σε πόρτες καμπίνας και πίσω πόρτες ή πίσω πόρτα φόρτωσης ανοιγόμενη προς τα πάνω δεν επιτρέπουν παραβίαση των καλωδίων για πρόσβαση στο όχημα.

**Διαθεσιμότητα στις αγορές:** GREECE

**Κωδικός εξοπλισμού:** AAKAD

**Διατίθεται στα μοντέλα:** Transit Van

### Περιλαμβάνει:

- Αντιδιарρηκτικές κλειδαριές RepLock™ στις εμπρός πόρτες
- Προστατευτικά καλωδίωσης κλειδώματος στις εμπρός πόρτες
- Διπλό κλείδωμα στις εμπρός πόρτες (οδηγού και συνοδηγού)
- Προστατευτικά καλωδίωσης κλειδώματος στις πίσω πόρτες φόρτωσης ή πίσω πόρτα φόρτωσης ανοιγόμενη προς τα πάνω
- Θωράκιση κλειδαριών (πλαϊνές πόρτες φόρτωσης, πίσω πόρτες ή πίσω πόρτα φόρτωσης ανοιγόμενη προς τα πάνω)
- Μανδαλωτές κλειδαριές (πλαϊνές πόρτες φόρτωσης και πίσω πόρτες φόρτωσης ή πίσω πόρτα φόρτωσης ανοιγόμενη προς τα πάνω)

### Δεν διατίθεται με:

- Ηλεκτρική πλαϊνή πόρτα φόρτωσης
- Παράθυρα στη 2η σειρά στο Transit Custom
- Σύστημα προστασίας από υπερφόρτωση (OBS)

## Πίσω Πορτες Που Ανοιγουν Στο Πλαϊ Και Ασφαλιζουν Με Μαγνητες



Οι πίσω πόρτες ανοίγουν και αναδιπλώνονται προς τα πίσω στα πλαϊνά του οχήματος, ελαχιστοποιώντας το συνολικό πλάτος του οχήματος με τις πίσω πόρτες ανοικτές.

Χρήσιμο για οχήματα που πρέπει να έχουν τις πίσω πόρτες ανοικτές σε ράμπα φόρτωσης με την όπισθεν ή σε πολυάσχολο δρόμο.

Όταν είναι τελείως ανοικτές, οι πόρτες συγκρατούνται στα πλαϊνά του αμαξώματος με ισχυρούς μαγνήτες. Διατίθεται στα Transit L2\*, L3, L4.

\*Στις εκδόσεις L2, L3 οι πλαϊνές πόρτες φόρτωσης διαθέτουν ελαστικό στοπ για να μην συγκρουστούν με τις ανοικτές πίσω πόρτες.

**Διαθεσιμότητα στις αγορές:** GREECE

**Κωδικός εξοπλισμού:** A6KAP

**Διατίθεται στα μοντέλα:** Transit Van

### Περιλαμβάνει:

- Πλαϊνή πόρτα φόρτωσης στην πλευρά του συνοδηγού (A4LAB)
- Προαιρετικό πακέτο με πλαϊνές πόρτες φόρτωσης και στις δύο πλευρές (A4LAC)

## Πλαίσιο Με Καμπίνα Χωρίς Πλάτη



Βασικό όχημα για μετατροπές που επιτρέπουν πρόσβαση από την καμπίνα στον χώρο φόρτωσης.

Το όχημα παραδίδεται χωρίς πλάτη καμπίνας. Υπάρχουν 15 σημεία στήριξης στις κολώνες Β για στήριξη του αμαξώματος της μετατροπής. Υπάρχει συμπληρωματική πλαστική πλάτη για τη μεταφορά του πλαισίου, η οποία αφαιρείται για τη μετατροπή.

### Σημείωση:

Η επιλογή αυτή είναι ιδανική για χρήση σε καμπίνες με πρόσβαση πίσω για οχήματα παραδόσεων και ασθενοφόρα, καθώς και σε καμπίνες ύπνου για διεθνείς μεταφορές και σε οχήματα μεταφοράς επιβατών επί πλαισίου με καμπίνα 5 τόννων.

**Διαθεσιμότητα στις αγορές:** GREECE

**Κωδικός εξοπλισμού:** AG5AK

**Διατίθεται στα μοντέλα:** Transit Chassis

### Περιλαμβάνει:

- Χωρίς πλάτη καμπίνας
- Με προσωρινή πλαστική πλάτη

## Πλαίσιο Μειωμένου Βαρους Με Καμπίνα

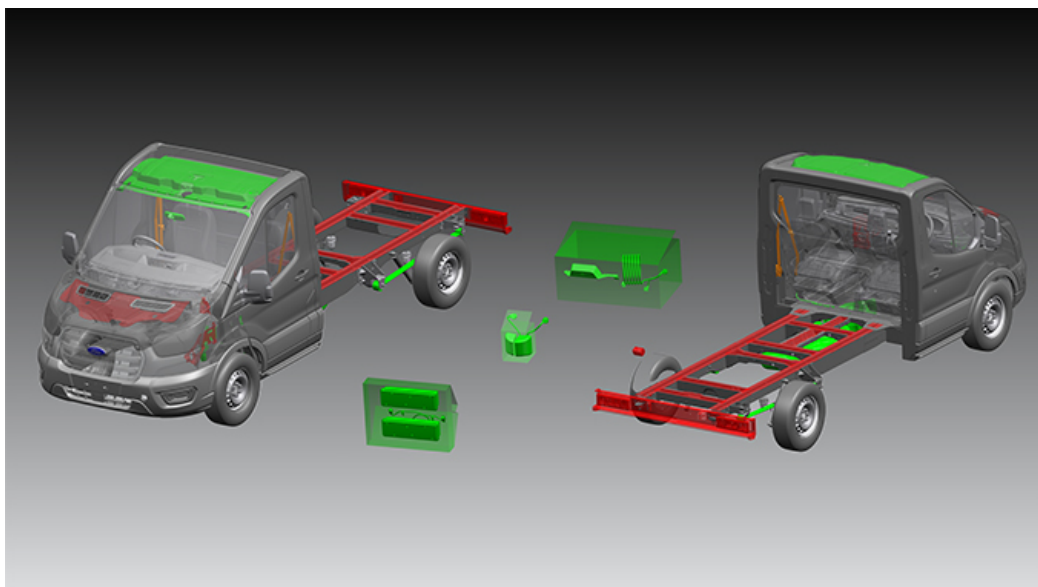

Το πακέτο αυτό περιορίζει το συνολικό βάρος βασικού πλαισίου με καμπίνα, ώστε να είναι κατάλληλο για όχημα παραδόσεων σούπερ μάρκετ.

Έχει σχεδιαστεί για μετατροπές, στις οποίες η κλειστή καρότσα / το αμάξωμα τοποθετείται απευθείας στις ράγες του πλαισίου αντί για το περιμετρικό πλαίσιο.

**Διαθεσιμότητα στις αγορές:** GREECE

**Κωδικός εξοπλισμού:** AALA1

**Διατίθεται στα μοντέλα:** Transit Chassis

### Περιλαμβάνει:

- Ρεζερβουάρ diesel 58 λίτρων
- Δοχείο AdBlue 16 λίτρων
- Πολύφυλλα ελατήρια
- Αφαίρεση των άνω βάσεων από τις ράγες του πλαισίου και εξαρτημάτων από τις τραβέρσες
- Αφαίρεση της εταζέρας οροφής
- Σύστημα ενσωμάτωσης υπερκατασκευής Vehicle Integration System 2.0

## Χαμηλωμένο Πλαίσιο Με Στενο Πισω Μετατροχιο

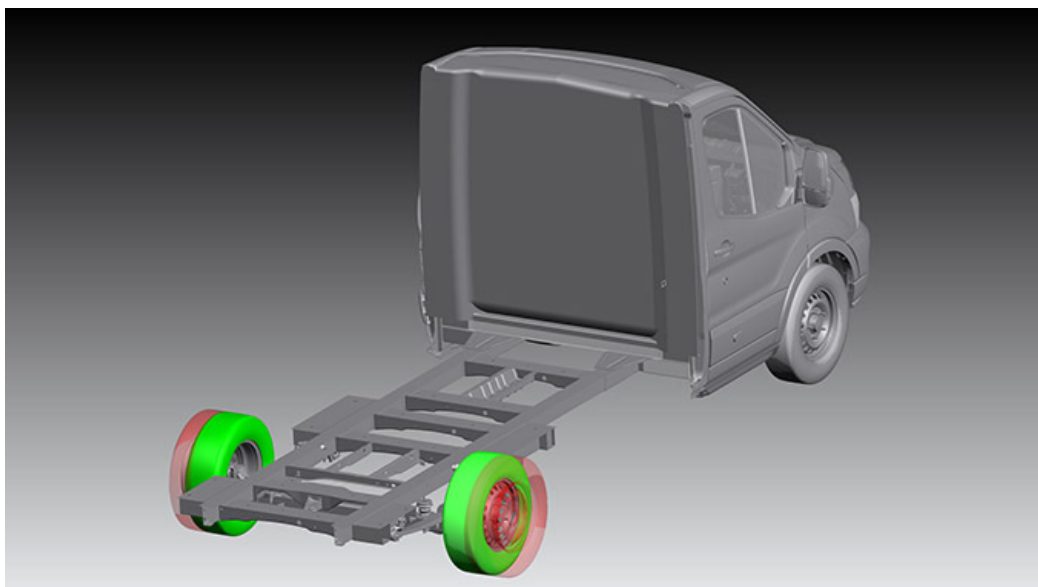

Η επιλογή αυτή χρησιμοποιεί τον πιο στενό πίσω άξονα σε χαμηλωμένο πλαίσιο με καμπίνα, αντικαθιστώντας τον τυπικό φαρδύτερο άξονα. Η λύση αυτή είναι ιδανική για μετατροπές με στενότερη υπερκατασκευή, όπως αυτοκινούμενα τροχόσπιτα και κλωβούς μεταφοράς αλόγων.

**Διαθεσιμότητα στις αγορές:** GREECE

**Κωδικός εξοπλισμού:** C2CBN

**Διατίθεται στα μοντέλα:** Transit Van, Transit Chassis



## Εσωτερικό

- Εξυπνος Ταχογραφος 4.0
- Πακετο Εμπρος Καθισματων (SVO Seat Pack 1)
- Πακετο Εμπρος Καθισματων (SVO Seat Pack 2)
- Πορτοκαλι Ζωνες Ασφαλειας Υψηλης Αντιθεσης

## Εξυπνος Ταχογραφος 4.0



Ο ταχογράφος καταγράφει χρόνο οδήγησης, διαλείμματα, διαστήματα ανάπαυσης και χρησιμοποιείται στα οχήματα επαγγελματικής χρήσης ή οχήματα προς ενοικίαση.

Ελέγξτε την κατά τόπους ισχύουσα νομοθεσία για συγκεκριμένες απαιτήσεις.

**Σημείωση:**

Ο εξοπλισμός αυτός διατίθεται μόνο με μηχανικό κιβώτιο ταχυτήτων στο Transit Custom.

**Διαθεσιμότητα στις αγορές:** GREECE

**Κωδικός εξοπλισμού:** HDKAD

**Διατίθεται στα μοντέλα:** Transit Van, Transit Chassis

## Πακέτο Εμπρός Καθισμάτων (SVO Seat Pack 1)



Το κάθισμα του συνοδηγού και η βάση του αφαιρούνται (διατηρείται η ζώνη ασφαλείας του συνοδηγού).

Η διάταξη αυτή χρησιμοποιείται από διάφορους στόλους οχημάτων όπως εταιρείες ταχυδρομείου και διανομών.

Το κάθισμα του οδηγού είναι ρυθμιζόμενο με 4 ρυθμίσεις, με τη βασική υφασμάτινη επένδυση (Pack 1).

**Διαθεσιμότητα στις αγορές:** GREECE

**Κωδικός εξοπλισμού:** BVFDA

**Διατίθεται στα μοντέλα:** Transit Van, Transit Chassis

### Διαθεσιμότητα:

- Διατίθεται με σταθερό καλύβδινο χώρισμα (με ή χωρίς παράθυρο), διατίθεται και χωρίς χώρισμα (όπου επιτρέπεται)
- Διατίθεται με πλαστικό χώρισμα

### Δεν διατίθεται με:

- Οσφυϊκή υποστήριξη στο κάθισμα του οδηγού
- Θερμαινόμενο κάθισμα
- Πλευρικούς αερόσακους
- Διαμπερή θυρίδα φόρτωσης

## Πακέτο Εμπρός Καθισμάτων (SVO Seat Pack 2)



Το κάθισμα του συνοδηγού και η βάση του αφαιρούνται (διατηρείται η ζώνη ασφαλείας του συνοδηγού). Η διάταξη αυτή χρησιμοποιείται από διάφορους στόλους οχημάτων όπως εταιρείες ταχυδρομείου και διανομών. Ρυθμιζόμενο κάθισμα οδηγού με 6 ρυθμίσεις και οσφυϊκή υποστήριξη, με επένδυση Trend.

**Διαθεσιμότητα στις αγορές:** GREECE

**Κωδικός εξοπλισμού:** BVFDB

**Διατίθεται στα μοντέλα:** Transit Van, Transit Chassis

### Διαθεσιμότητα:

- Διατίθεται με σταθερό καλύβδινο χώρισμα (με ή χωρίς παράθυρο), διατίθεται και χωρίς χώρισμα (όπου επιτρέπεται)
- Διατίθεται με πλαστικό χώρισμα

### Δεν διατίθεται με:

- Θερμαινόμενο κάθισμα
- Πλευρικούς αερόσακους
- Διαμπερή θυρίδα φόρτωσης

## Πορτοκαλί Ζώνες Ασφαλείας Υψηλής Αντιθεσης



Ζώνη ασφαλείας πορτοκαλί υψηλής διακριτότητας σε κάθισμα οδηγού και μονοθέσιο κάθισμα συνοδηγού.

Όχι με διθέσιο κάθισμα συνοδηγού.

**Διαθεσιμότητα στις αγορές:** GREECE

**Κωδικός εξοπλισμού:** BVFDC

**Διατίθεται στα μοντέλα:** Transit Chassis

### Περιλαμβάνει:

- Seat Pack SVO 3 – Με κάθισμα οδηγού και μονοθέσιο κάθισμα συνοδηγού, προσθέτει πορτοκαλί ζώνη ασφαλείας

## Επιλογές Μετατροπής Blue Light

- Πακετο Εξοπλισμου Για Προετοιμασια Ασθενοφορου



## Πακετο Εξοπλισμου Για Προετοιμασια Ασθενοφορου

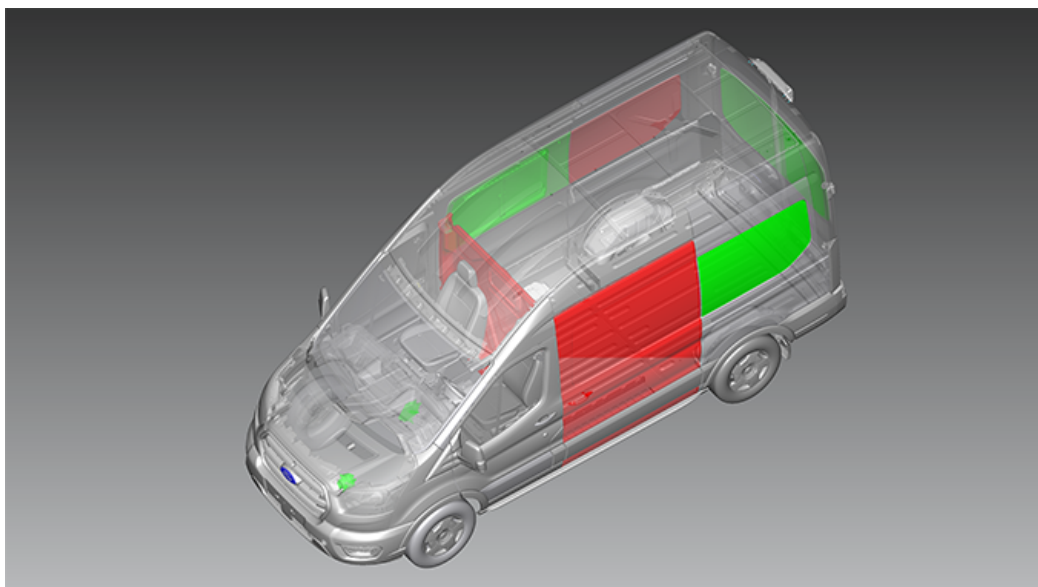

Διαμόρφωση για μετατροπή του οχήματος σε ασθενοφόρο, που επιτρέπει εύκολη αποθήκευση και πρόσβαση σε υλικό και εξοπλισμό.

**Διαθεσιμότητα στις αγορές:** GREECE

**Κωδικός εξοπλισμού:** AALH4

**Διατίθεται στα μοντέλα:** Transit Van

### Περιλαμβάνει:

- Στην πλευρά του συνοδηγού, πλαϊνή πόρτα φόρτωσης με παράθυρο, χωρίς πλαϊνό παράθυρο στην 3η σειρά
- Πίσω πόρτες φόρτωσης με παράθυρα
- Χωρίς πλαϊνή πόρτα φόρτωσης στην πλευρά του οδηγού, με πλαϊνό παράθυρο στην 3η σειρά
- Χωρίς χώρισμα χώρου φόρτωσης
- Σύστημα ενσωμάτωσης υπερκατασκευής Up litter Integration System
- Εναλλάκτης βαρέος τύπου

## Επιλογές Μετατροπής Σε Μεσα Μαζικής Μεταφοράς Και Κινητά Γραφεία

- Προετοιμασία Οχήματος Μεταφοράς Επιβατών Με Παραθύρα

## Προετοιμασία Οχήματος Μεταφοράς Επιβατών Με Παραθύρα

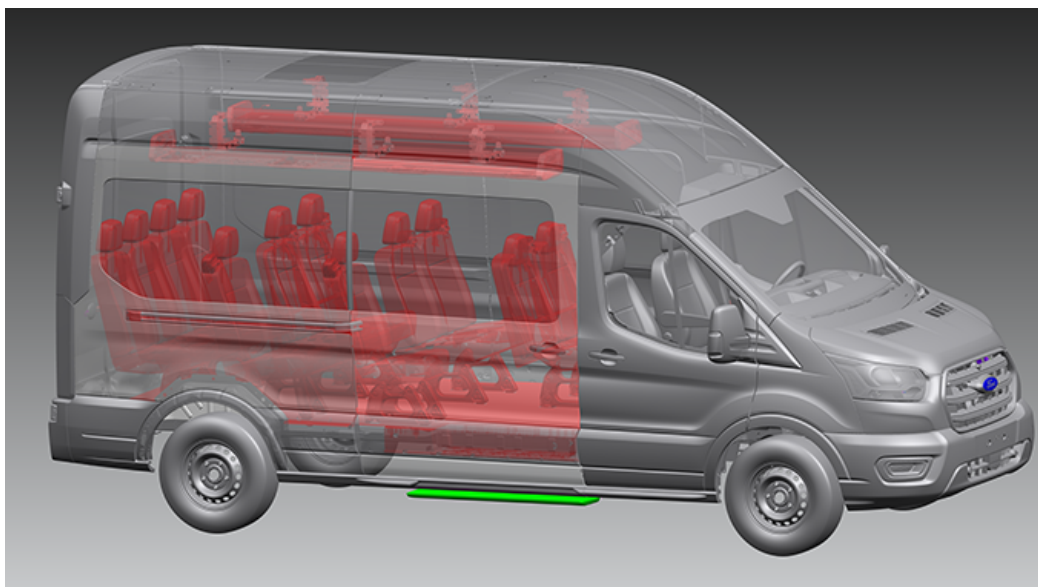

Η επιλογή αυτή αφαιρεί όλα τα πίσω καθίσματα από το όχημα μεταφοράς επιβατών Transit M2 Minibus.

Είναι μια επιλογή κατάλληλη για μετατροπές σε εξειδικευμένα οχήματα μεταφοράς επιβατών (π.χ. οχήματα με δυνατότητα πρόσβασης αναπηρικού καθίσματος) (ημιτελές όχημα για διαμόρφωση σε πολλαπλά στάδια).

**Διαθεσιμότητα στις αγορές:** GREECE

**Κωδικός εξοπλισμού:** AALJJ

**Διατίθεται στα μοντέλα:** Transit Minibus

### Το δεξιότιμο μοντέλο

- Μόνο το μοντέλο 460 E
- Με υψηλή οροφή
- Σταθερό ελαστικό δάπεδο μόνο στον χώρο της καμπίνας
- Ηλεκτρικά πτυσσόμενο σκαλοπάτι στην πλαϊνή πόρτα
- Περιορισμός εσωτερικού φωτισμού για εξοικονόμηση μπαταρίας στα 30 λεπτά
- Χωρίς πίσω καθίσματα
- Χωρίς εταζέρα οροφής πίσω
- Χωρίς καλύμματα μαρσιπέ

### Το αριστεροτίμο μοντέλο

- Κάλυμμα δαπέδου
- Ηλεκτρικά πτυσσόμενο σκαλοπάτι στην πλαϊνή πόρτα
- Περιορισμός εσωτερικού φωτισμού για εξοικονόμηση μπαταρίας στα 30 λεπτά
- Καλύμματα μαρσιπέ
- Χωρίς πίσω καθίσματα

## Επιλογές Μετατροπής Σε Οχήμα Διανομής

- Αναβαθμισμένος Εξοπλισμός Οχήματος Ταχυμεταφορών
- Επένδυση Οροφής (Υψηλή Οροφή) Χωρίς Εταζερα
- Επένδυση Οροφής Καμπίνας Πλαισίου Με Καμπίνα Με Υψηλή Οροφή (Χωρίς Εταζερα)
- Χαμηλωμένο Πλαίσιο Με Καμπίνα Με Κλειστή Οροφή

## Αναβαθμισμένος Εξοπλισμός Οχήματος Ταχυμεταφορών

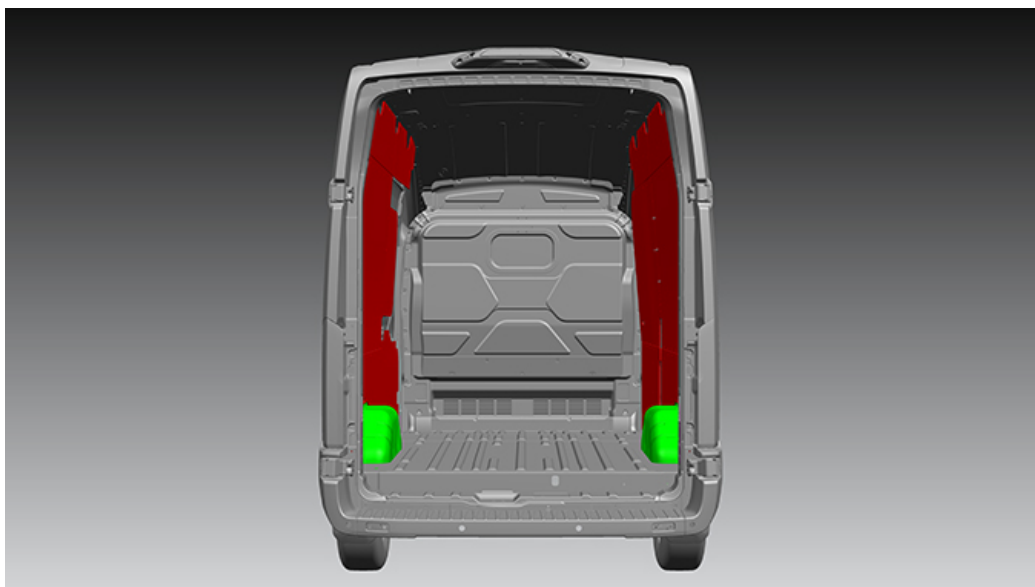

Το Express Delivery Van Pack Premium περιλαμβάνει ενσωματωμένες ράγες εργοστασιακά τοποθετημένες και υποδοχές στήριξης για ραφιέρες και ασφαλή πρόσδεση φορτίου.

**Διαθεσιμότητα στις αγορές:** GREECE

**Κωδικός εξοπλισμού:** AALQH

**Διατίθεται στα μοντέλα:** Transit Van

### Περιλαμβάνει:

- Πολλαπλά σημεία στήριξης για μια γκάμα συστημάτων ραφιών
- Πολυλειτουργικό σκληρό δάπεδο
- Ενσωματωμένες ράγες με πρόσθετα σημεία στήριξης στο δάπεδο
- Πλαϊνές ράγες πολλαπλής λειτουργίας (στο μισό ύψος και σε όλο το ύψος)
- Μία πλαϊνή πόρτα φόρτωσης (όχι με δύο πλαϊνές πόρτες φόρτωσης)
- Τυπικό χώρισμα της αγοράς
- Πλήρης επένδυση χώρου φόρτωσης με κυψελοειδή πλαστική επένδυση
- Επένδυση τοιχωμάτων πίσω

### Δεν διατίθεται με:

- Πακέτα SVO AAL
- Πακέτα ηλεκτρικού εξοπλισμού
- Διπλοί πίσω τροχοί
- Κιτ προστασίας χώρου φόρτωσης
- Αποθηκευτικό σύστημα οροφής πίσω
- Διαχωρισμός του εσωτερικού
- Παράθυρο στη 2η σειρά

## Επένδυση Οροφής (Υψηλή Οροφή) Χωρίς Εταζέρα



Η επιλογή αυτή αφαιρεί την υπάρχουσα επένδυση και κονσόλα οροφής, και την αντικαθιστά με νέα επένδυση οροφής σε μεγαλύτερη έκταση χωρίς εταζέρα. Επιτρέπει στον οδηγό πρόσβαση στο πίσω μέρος του οχήματος αφού είναι διαθέσιμη μόνο χωρίς χώρισμα.

Κατάλληλη για οχήματα παραδόσεων τα οποία απαιτούν ελεύθερη πρόσβαση σε όλο το όχημα.

**Σημείωση:**

Διαθέσιμη μόνο για μοντέλο με υψηλή οροφή.

**Διαθεσιμότητα στις αγορές:** GREECE

**Κωδικός εξοπλισμού:** CYWAB

**Διατίθεται στα μοντέλα:** Transit Van



## Επένδυση Οροφής Καμπίνας Πλαισίου Με Καμπίνα Με Υψηλή Οροφή (Χωρίς Εταζέρα)

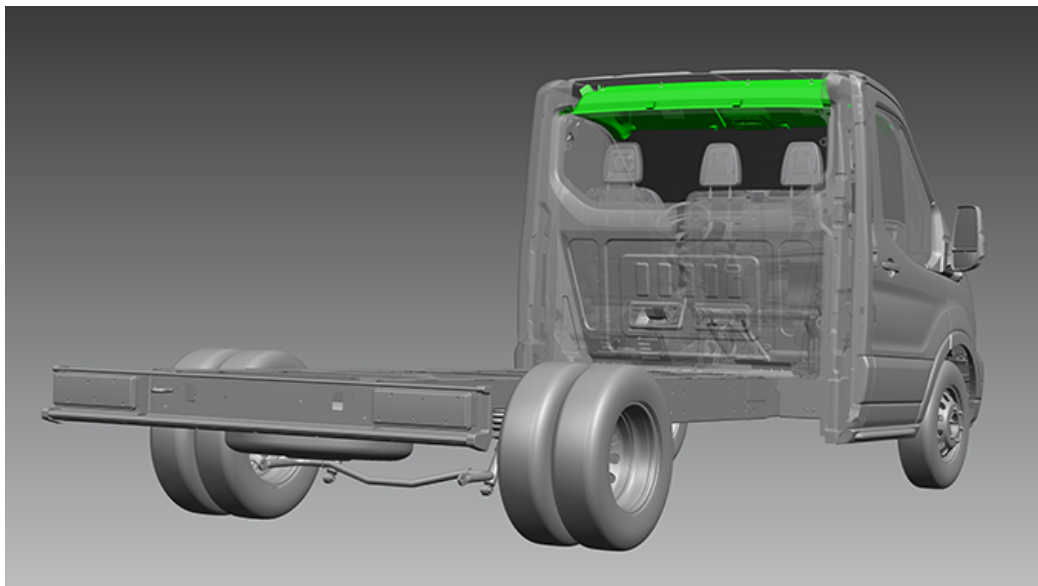

Αυτή η προαιρετική επιλογή αφαιρεί την υπάρχουσα επένδυση και κονσόλα οροφής με εταζέρα DIN και την αντικαθιστά με νέα επένδυση οροφής χωρίς εταζέρα, ως επιλογή μειωμένου βάρους, για οχήματα παραδόσεων σούπερ μάρκετ.

**Σημείωση:**

Μόνο σε μονοκάμπινα μοντέλα πλαισίου με καμπίνα.

**Διαθεσιμότητα στις αγορές:** GREECE

**Κωδικός εξοπλισμού:** CYWAB

**Διατίθεται στα μοντέλα:** Transit Chassis

## Χαμηλωμένο Πλαίσιο Με Καμπίνα Με Κλειστή Οροφή

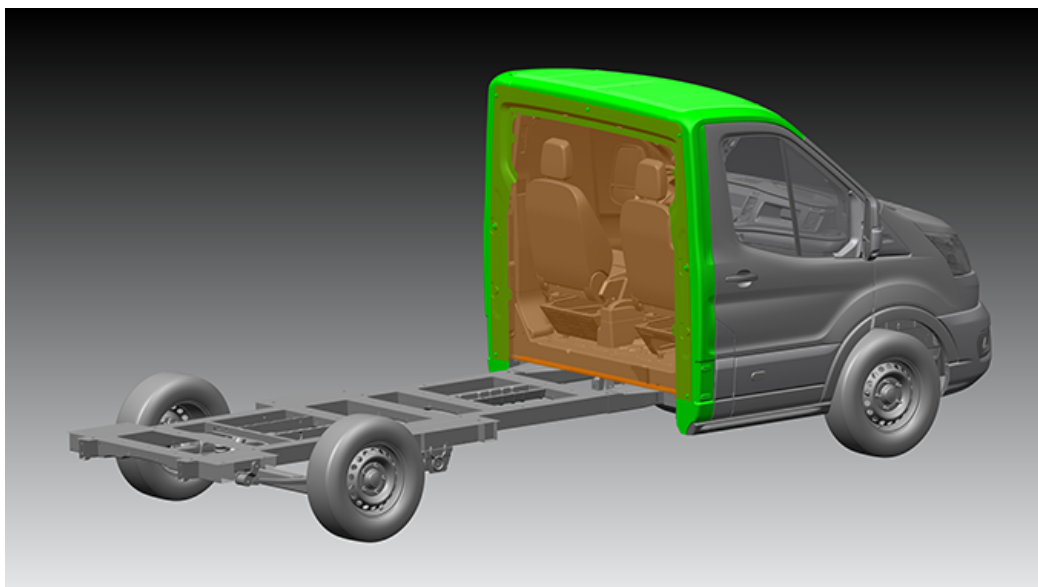

Για πελάτες που χρειάζονται χαμηλωμένο πλαίσιο με καμπίνα χωρίς πλάτη και το πρόσθετο πλεονέκτημα της κλειστής οροφής και των καλυμμάτων στις κολώνες Β. Μπορεί να προστεθεί χώρισμα / πλάτη για τις ανάγκες τις μετατροπής.

Ιδανικό για μετατροπές όπως ψυγεία και κλειστές κιβωτάμαξες.

### Σημείωση:

Εξακολουθεί να διατίθεται το τυπικό χαμηλωμένο πλαίσιο με ανοικτή οροφή και χωρίς πλάτη καμπίνας.

**Διαθεσιμότητα στις αγορές:** GREECE

**Κωδικός εξοπλισμού:** A1GAJ

**Διατίθεται στα μοντέλα:** Transit Chassis

### Περιλαμβάνει:

- Μόνιμα κλειστή οροφή της καμπίνας
- Καλύμματα στις κολώνες Β με 15 σημεία στήριξης για την προσθήκη αμαξώματος πίσω
- Η πλάτη κλείνεται με προσωρινό κάλυμμα για την αποστολή

## Επιλογές Μετατροπής Τροχόσπιτου

- Camper Trail Pack – Χαμηλωμένο Πλαίσιο Με Καμπινα
- Camper Van Trail Series Pack
- Περιστρεφόμενα Καθίσματα Κατασκηνωτικού Οχήματος Χωρίς Επένδυση (SVO Seat Pack 59)
- Στρεφόμενα Εμπρός Καθίσματα (Seat Pack 58)
- Φιμε Πίσω Παραθύρα

## Camper Trail Pack – Χαμηλωμένο Πλαίσιο Με Καμπίνα



Χαμηλωμένο πλαίσιο Trail με καμπίνα για υπερκατασκευή κατασκηνωτικού οχήματος

**Διαθεσιμότητα στις αγορές:** GREECE

**Κωδικός εξοπλισμού:** AALTR

**Διατίθεται στα μοντέλα:** Transit Chassis

### Περιλαμβάνει:

- Εμπρός προφυλακτήρας μοντέλου Trail
- Μάσκα FORD
- Ζάντες ελαφρού κράματος 16" 10 ακτίνων σε μαύρο χρώμα (D2XBR)
- Περιστρεφόμενα καθίσματα (κωδικός προϊόντος: BVFCB) ή περιστρεφόμενα καθίσματα χωρίς επένδυση (κωδικός προϊόντος: BVFCC)
- Διακοσμητική λωρίδα C

## Camper Van Trail Series Pack

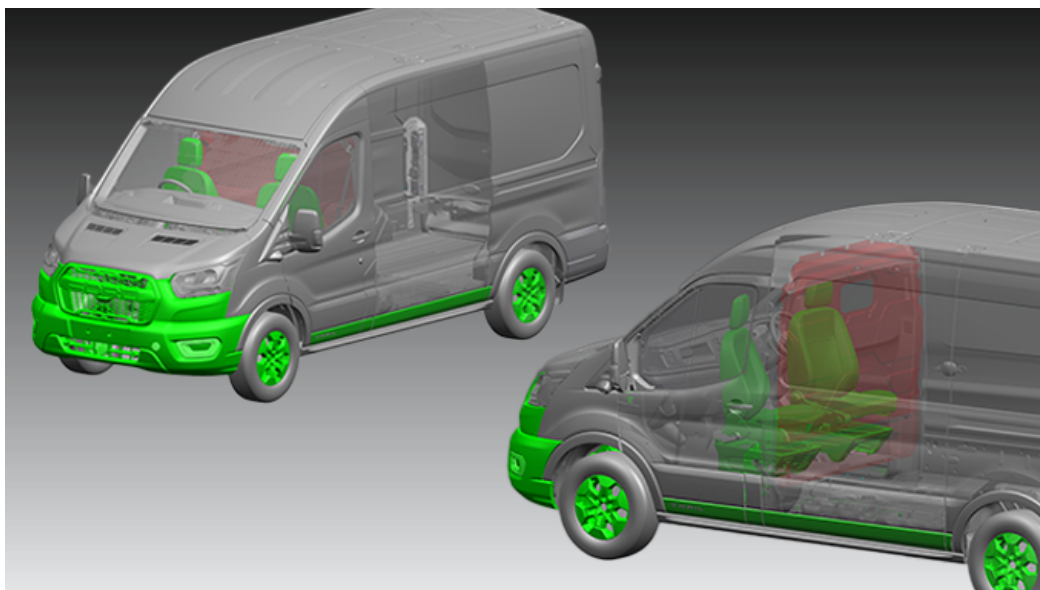

Μοντέλο Trail Van με προετοιμασία για κατασκηνωτικό όχημα που περιλαμβάνει: Μηχανικό διαφορικό περιορισμένης ολίσθησης (μόνο με μηχανικό κιβώτιο ταχυτήτων), πρόσθετη θύρα καυσίμου, περιστρεφόμενα καθίσματα χωρίς επένδυση και επένδυση οροφής (υψηλή οροφή) εμπρός. Όχημα πολλαπλών σταδίων

**Διαθεσιμότητα στις αγορές:** GREECE

**Κωδικός εξοπλισμού:** AALQU

**Διατίθεται στα μοντέλα:** Transit Van

### Περιλαμβάνει:

- Περιμετρικός αντικλεπτικός συναγερός
- Κρύσταλλα φιμέ – Πίσω πόρτες φόρτωσης
- Περιστρεφόμενα καθίσματα χωρίς επένδυση
- Πρόσθετη θύρα καυσίμου
- Ηλεκτρικό κλειδί των θυρών
- Επένδυση οροφής (υψηλή οροφή) εμπρός και εταζέρα DIN

### Προαιρετικός εξοπλισμός:

- Επένδυση οροφής (υψηλή οροφή) χωρίς εταζέρα
- Κρύσταλλα φιμέ – Πίσω πόρτες φόρτωσης

## Περιστρεφόμενα Καθίσματα Κατασκευαστικού Οχήματος Χωρίς Επένδυση (SVO Seat Pack 59)



Το πακέτο αυτό περιλαμβάνει τα περιστρεφόμενα καθίσματα κατασκευαστικού οχήματος χωρίς την επένδυση Ford, επιτρέποντας στο συνεργείο μετατροπής να τοποθετήσει τη δική του επένδυση κατά τη μετατροπή.

Για την προστασία του συστήματος υπενθύμισης της ζώνης ασφαλείας (στην έδρα του καθίσματος), το κάθισμα καλύπτεται με προστατευτική μεμβράνη.

### Σημείωση:

Ο εκτεθειμένος αισθητήρας επιβάτη απαιτεί ιδιαίτερη προσοχή κατά την επανεπένδυση.

Διατίθενται προστατευτικά καλύμματα για τη μεταφορά στο συνεργείο μετατροπής (όπως φαίνεται στις εικόνες).

**Διαθεσιμότητα στις αγορές:** GREECE

**Κωδικός εξοπλισμού:** BVFCC

**Διατίθεται στα μοντέλα:** Transit Van, Transit Chassis

### Περιλαμβάνει:

- Καθίσματα χωρίς επένδυση στο Transit
- Σύστημα υπενθύμισης ζώνης ασφαλείας



## Στρεφόμενα Εμπρός Καθίσματα (Seat Pack 58)



Η επιλογή προσθέτει δυνατότητα περιστροφής στα εμπρός καθίσματα, για να μπορούν και τα δύο εμπρός καθίσματα να είναι στραμμένα προς τα πίσω. Κατάλληλη για μετατροπή σε κατασκηνωτικό όχημα.

### Σημείωση:

Μόνο για χαμηλωμένο πλαίσιο με καμπίνα (ABMC1 και ABMC2).

**Διαθεσιμότητα στις αγορές:** GREECE

**Κωδικός εξοπλισμού:** BVFCB

**Διατίθεται στα μοντέλα:** Transit Van, Transit Chassis

### Περιλαμβάνει:

- Προσκέφαλα καθισμάτων με 2 ρυθμίσεις
- Χειροκίνητα ρυθμιζόμενα καθίσματα οδηγού και συνοδηγού με 4 ρυθμίσεις
- Οσφυϊκή υποστήριξη στα καθίσματα οδηγού και συνοδηγού
- Ρυθμιζόμενα υποβραχιόνια οδηγού και συνοδηγού
- Επένδυση από ύφασμα Capital/City σε Ebony

### Δεν διατίθεται με:

- Πλευρικούς αερόσακους
- Θερμαινόμενα καθίσματα
- Χώρισμα (μόνο στο Transit)
- Μπαταρία H8 AGM

## Φιμέ Πίσω Παραθύρα

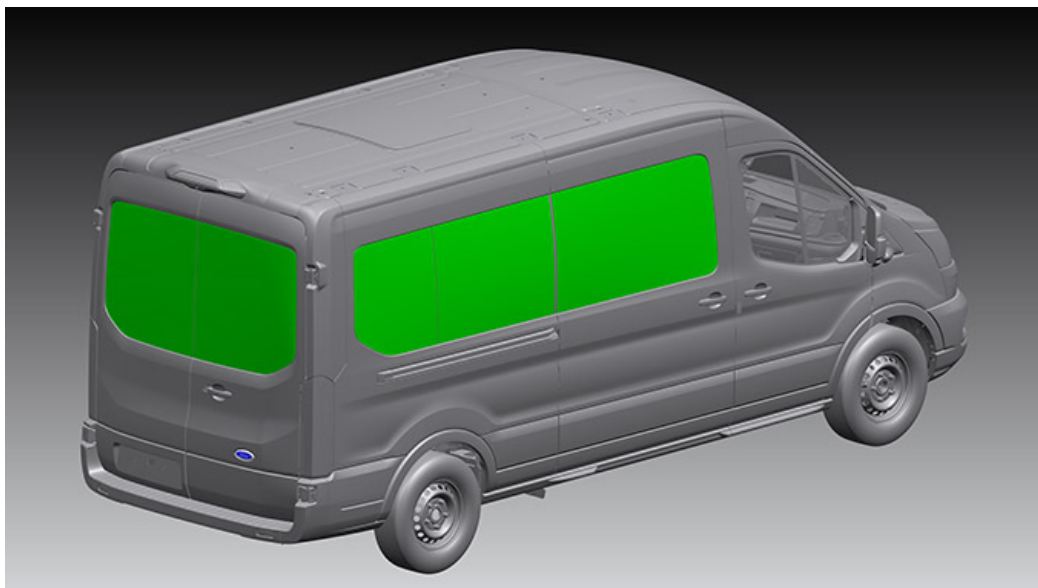

Η επιλογή αυτή αντικαθιστά με φιμέ κρύσταλλο το κρύσταλλο με επίστρωση προστασίας από την ηλιακή ακτινοβολία στην πίσω πόρτα κατασκευαστικού βαν .

**ΣΗΜΕΙΩΣΗ:** Με την επιλογή φιμέ κρυστάλλου αφαιρούνται οι πίσω υαλοκαθαριστήρες.

**Διαθεσιμότητα στις αγορές:** GREECE

**Κωδικός εξοπλισμού:** B2GAE

**Διατίθεται στα μοντέλα:** Transit Van

### Δεν διατίθεται με:

- Υαλοκαθαριστήρες στο πίσω παράθυρο

## Επιλογές Μετατροπής Βοηθητικού Πακέτου

- Αποθηκευση Εξοπλισμου Σε Διπλοκαμπινο Μοντελο

## Αποθήκευση Εξοπλισμού Σε Διπλοκαμπινο Μοντέλο

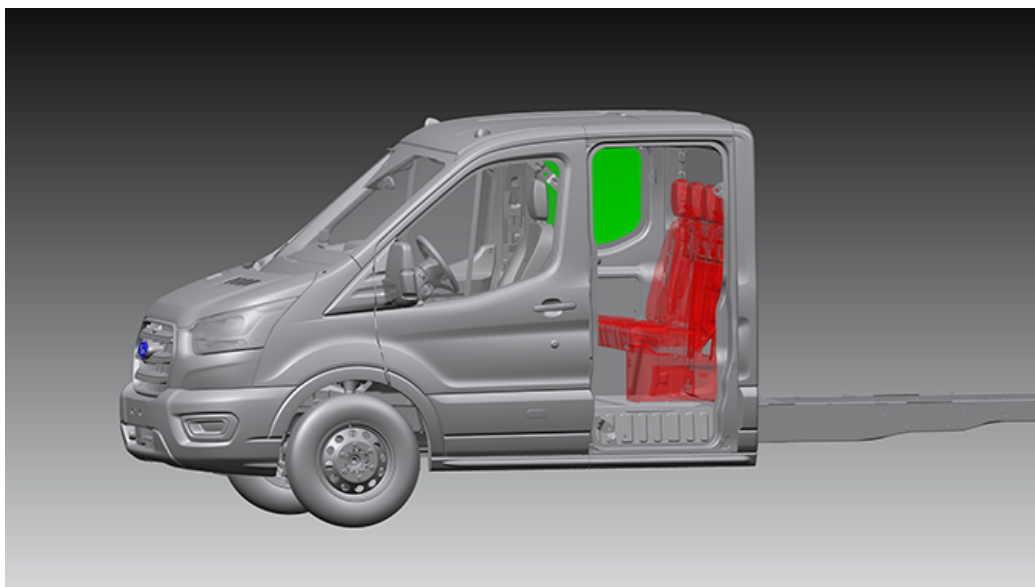

Για χρήστες που θέλουν εσωτερικό χώρο αποθήκευσης εξοπλισμού στη δεύτερη σειρά. Τα πίσω καθίσματα της διπλής καμπίνας αφαιρούνται και πίσω πόρτες και πλάτη δεν έχουν παράθυρα (ημιτελές όχημα για διαμόρφωση σε πολλαπλά στάδια).

**Διαθεσιμότητα στις αγορές:** GREECE

**Κωδικός εξοπλισμού:** A5DAB

**Διατίθεται στα μοντέλα:** Transit Chassis

### Περιλαμβάνει:

- ΜΟΝΟ πλαίσια με διπλή καμπίνα
- Χωρίς 2η σειρά καθισμάτων
- Χωρίς ορισμένα στοιχεία εξοπλισμού στη 2η σειρά
- Χωρίς παράθυρα στις πόρτες της 2ης σειράς
- ΔΕΝ περιλαμβάνει χώρισμα ανάμεσα στις κολώνες Β
- Με παράθυρο στην πλάτη της καμπίνας
- Πλαστική επένδυση οροφής και στις δύο σειρές καθισμάτων
- Εσωτερικός καθρέφτης ημέρας/νυκτός (προαιρετικός εξοπλισμός)

### Δεν διατίθεται με:

- Πλευρικό αερόσακο
- Εργοστασιακή πλάτη καμπίνας
- Προαιρετικός εξοπλισμός: Τμηματική επένδυση οροφής μόνο στην πρώτη σειρά καθισμάτων

# Παράρτημα

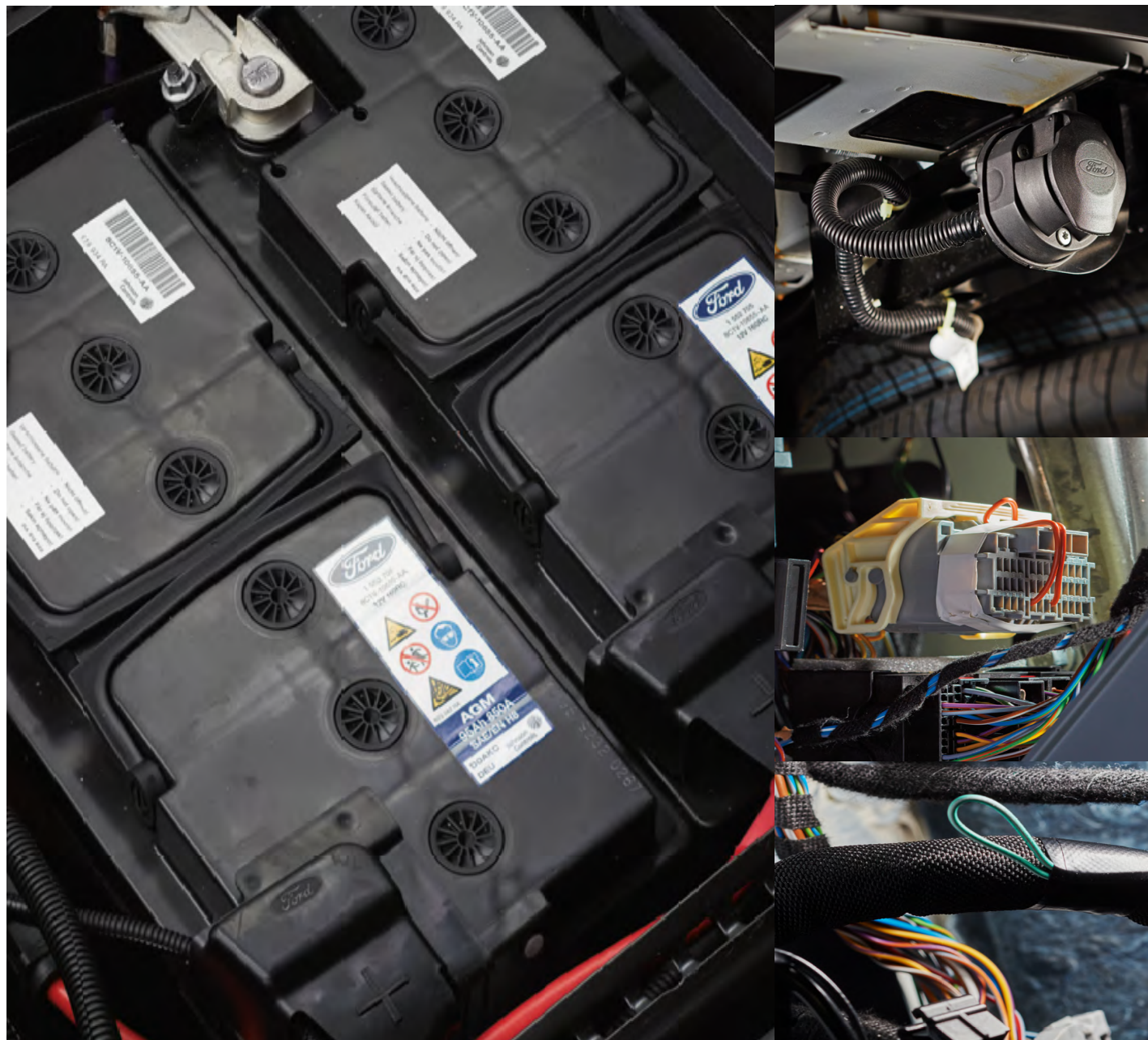



# Transit Van

## Διαθέσιμος SVOs

### Εξωτερικό

- Ειδικά Χρωματά
- Ενισχυμένη Αντικλεπτική Προστασία TVL™ Replock™
- Εξειδικευμένη Βάση Ρεζερβας Αμεσης Προσβασης
- Θωρακισμένες Κλειδαριες TVL™ Armourshell
- Κλειδαριες Που Κλειδωνουν Αυτοματα Οταν Κλεινουν Οι Πορτες TVL™
- Μανδαλωτες Κλειδαριες Ασφαλειας TVL™
- Πισω Πορτες Που Ανοιγουν Στο Πλαί Και Ασφαλιζουν Με Μαγνητες
- Χαμηλωμενο Πλαισιο Με Στενο Πισω Μετατροχιο

### Εξοπλισμός Ηλεκτρικής Παροχής & Τροφοδοσίας

- Vehicle Integration System 2.0
- Αναγεννηση DPF Με Εντολη Του Χειριστη (Ocr)
- Βομβητης Οπισθοπορειας Για Χαμηλο Πλαισιο Transit
- Διπλη Μπαταρια AGM H7
- Διπλη Μπαταρια AGM H8
- Ηλεκτρικο Συστημα Ρυμουλκουμενου
- Μονη Μπαταρια AGM H7
- Μονη Μπαταρια AGM H8
- Προσθετη Υποδοχη Καυσιμου
- Συστημα Ελεγχου Στροφων Κινητηρα
- Φωτισμος Καμπινας Led



### Επιλογές Μετατροπής Blue Light

- Πακετο Εξοπλισμου Για Προετοιμασια Ασθενοφορου



### Επιλογές Μετατροπής Τροχόσπιτου

- Camper Van Trail Series Pack
- Περιστρεφομενα Καθισματα Κατασκηνωτικου Οχηματος Χωρις Επενδυση (SVO Seat Pack 59)
- Στρεφομενα Εμπρος Καθισματα (Seat Pack 58)
- Φιμε Πισω Παραθυρα



### Επιλογες Μετατροπης Σε Οχημα Διανομης

- Αναβαθμισμενος Εξοπλισμος Οχηματος Ταχυμεταφορων
- Επενδυση Οροφης (Υψηλη Οροφη) Χωρις Εταζερα



### Εσωτερικό

- Εξυπνος Ταχογραφος 4.0
- Πακετο Εμπρος Καθισματων (SVO Seat Pack 1)
- Πακετο Εμπρος Καθισματων (SVO Seat Pack 2)



# Transit Minibus

## Διαθέσιμος SVOs

### Εξοπλισμός Ηλεκτρικής Παροχής & Τροφοδοσίας

- Vehicle Integration System 2.0
- Αναγέννηση DPF Με Εντολή Του Χειριστή (Ocr)
- Βομβητής Οπισθοπορείας Για Χαμηλό Πλαίσιο Transit
- Διπλή Μπαταρία AGM H7
- Ηλεκτρικό Σύστημα Ρυμουλκούμενου
- Σύστημα Ελέγχου Στροφών Κινητήρα

### Εξωτερικό

- Ειδικά Χρώματα
- Ενισχυμένη Αντικλεπτική Προστασία TVL™ Replock™
- Εξειδικευμένη Βάση Ρεζερβας Αμεσης Προσβασης

### Επιλογές Μετατροπής Σε Μεσα Μαζικής Μεταφοράς Και Κινητά Γραφεία

- Προετοιμασία Οχήματος Μεταφοράς Επιβατών Με Παραθύρα





# Transit Chassis

## Διαθέσιμος SVOs

### Εξωτερικό

- Ειδικά Χρωματά
- Ενισχυμένη Αντικλεπτική Προστασία TVL™ Replock™
- Καλυψη Με Μουσαμα Καροτσας Σε Πλαισιο Με Διπλη Καμπινα
- Πλαισιο Με Καμπινα Χωρις Πλατη
- Πλαισιο Μειωμενου Βαρους Με Καμπινα
- Χαμηλωμενο Πλαισιο Με Στενο Πισω Μετατροχιο

### Εξοπλισμός Ηλεκτρικής Παροχής & Τροφοδοσίας

- Vehicle Integration System 2.0
- Αναγεννηση DPF Με Εντολη Του Χειριστη (Ocr)
- Βομβητης Οπισθοπορειας Για Χαμηλο Πλαισιο Transit
- Διπλη Μπαταρια AGM H7
- Διπλη Μπαταρια AGM H8
- Ηλεκτρικο Συστημα Ρυμουλκουμενου
- Μονη Μπαταρια AGM H7
- Μονη Μπαταρια AGM H8
- Πακετο Καμερας Οπισθοπορειας
- Πισω Φωτα Πλαισιου Με Ανοικτη Καμπινα
- Πλευρικοσ Φωτισμοσ Πλαισιου Transit
- Προσθετη Υποδοχη Καυσιμου
- Συστημα Ελεγχου Στροφων Κινητηρα
- Φωτισμοσ Καμπινας Led

### Επιλογές Μετατροπής Τροχόσπιτου

- Camper Trail Pack – Χαμηλωμενο Πλαισιο Με Καμπινα
- Περιστρεφομενα Καθισματα Κατασκηνωτικου Οχηματος Χωρις Επενδυση (SVO Seat Pack 59)
- Στρεφομενα Εμπρος Καθισματα (Seat Pack 58)

### Επιλογες Μετατροπης Σε Οχημα Διανομης

- Επενδυση Οροφης Καμπινας Πλαισιου Με Καμπινα Με Υψηλη Οροφη (Χωρις Εταζερα)
- Χαμηλωμενο Πλαισιο Με Καμπινα Με Κλειστη Οροφη

### Εσωτερικό

- Εξυπνοσ Ταχογραφοσ 4.0
- Πακετο Εμπρος Καθισματων (SVO Seat Pack 1)
- Πακετο Εμπρος Καθισματων (SVO Seat Pack 2)
- Πορτοκαλι Ζωνες Ασφαλειας Υψηλης Αντιθεσης
- Πορτοκαλι Ζωνες Ασφαλειας Υψηλης Αντιθεσης

### Επιλογές Μετατροπής Βοηθητικού Πακέτου

- Αποθηκευση Εξοπλισμου Σε Διπλοκαμπινο Μοντελο



# Λεξιλόγιο

<b>Ειδικά οχήματα Ford Pro</b>	Το προσωπικό ειδικών οχημάτων παρέχει στους πελάτες μας ειδικές λύσεις μετατροπής για την προώθηση της παραγωγικότητας της επιχείρησής τους.
<b>Εγχειρίδιο τοποθέτησης αμαξωμάτων και εξοπλισμού (BEMM)</b>	Ένα εγχειρίδιο που παρέχει τεχνικές λεπτομέρειες και καλύτερες πρακτικές για συνεργεία μετατροπής οχημάτων. Συνεργεία μετατροπής οχημάτων και αμαξοποιεία πρέπει να χρησιμοποιούν το BEMM και να το τηρούν όταν εκτελούν μετατροπές ή τροποποιήσεις σε οποιαδήποτε οχήματα Ford για να προστατεύουν την εγγύηση της Ford και να εξασφαλίζουν ότι οποιαδήποτε μετατροπή θα είναι ασφαλής. Το BEMM βρίσκεται εδώ: <a href="http://Home(fordpro-specialvehicles.com)">Home (fordpro-specialvehicles.com)</a>
<b>Συνεργεία μετατροπής / αμαξοποιεία / υπερκατασκευαστές</b>	Επιχειρήσεις που επιδίδονται στη μετατροπή οχημάτων, αναλαμβάνοντας ένα όχημα Ford (βασικό όχημα) και προσαρμόζοντάς το για συγκεκριμένη λειτουργία / κατηγορία της αγοράς (π.χ. καλαθοφόρο, παραδόσεις, ανατρεπόμενο).
<b>Πλαίσιο με καμπίνα Transit</b>	Το πλαίσιο με καμπίνα Ford Transit αποτελείται από μια κλειστή καμπίνα (πλαίσιο με καμπίνα), δοκούς πλαισίου, ενσωματωμένα σημεία στήριξης υπερκατασκευής και στιβαρή κατασκευή του πλαισίου από χάλυβα υψηλής αντοχής, που αποτελεί μια στέρεα και αξιόπιστη βάση για κάθε υπερκατασκευή.
<b>Χαμηλωμένο πλαίσιο Transit</b>	Γνωστό ως Stripped ή Skeletal Chassis είναι ένα πλαίσιο με ανοικτή καμπίνα (χωρίς οροφή ή πλάτη), με ύψος πλαισίου κατά 102 mm χαμηλότερο από το συμβατικό πλαίσιο με καμπίνα Transit και ωφέλιμο φορτίο κατά 200 kg μεγαλύτερο από του πλαισίου με καμπίνα Transit. Η καμπίνα δεν διαθέτει πλάτη και επιτρέπει ελεύθερη πρόσβαση από την καμπίνα στον χώρο της υπερκατασκευής του μετασκευασμένου οχήματος.
<b>L1, L2, L3, L4 και L5</b>	Συντμήσεις που προσδιορίζουν το μήκος του οχήματος. L1 / SWB = κοντό μεταξόνιο, L2 / MWB = μεσαίο μεταξόνιο, L3 / LWB = μακρύ μεταξόνιο, L4 / EWB = μακρύ μεταξόνιο με μεγάλο πίσω πρόβολο, και L5 / ELWB = υπερμακρύ μεταξόνιο με μεγάλο πίσω πρόβολο
<b>Από το εργοστάσιο</b>	Εξάρτημα που τοποθετείται στο εργοστάσιο, στα πλαίσια της παραγωγής του οχήματος, όταν κατασκευάζεται το όχημα.

**H1, H2, H3**

Συντμήσεις που προσδιορίζουν το ύψος οροφής του οχήματος.  
H1 = τυπική οροφή, H2 = μεσαία οροφή, H3 = υψηλή οροφή